

TBP

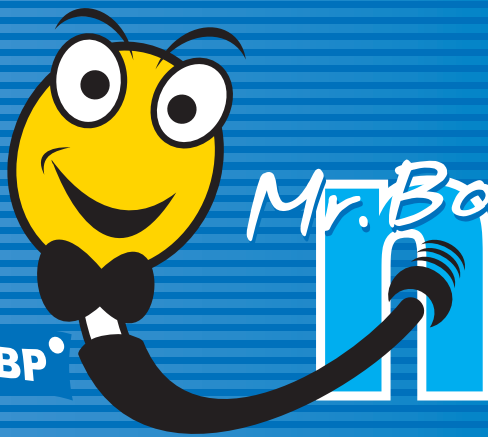

novice

TBP TOVARNA BOVDENOV IN PLASTIKE D. D.

APRIL 2012
LETNIK 3



■ Kjer je volja, je pot ■ Naj sodelavka Ana ■
■ Novoletna zabava skozi objektiv ■ Ženski Team Building ■
Avtomatizacija in modernizacija delovnih mest ■ Pust 2012



Kjer je volja, je pot

Celo življenje se učimo in še vedno se najde kakšna stvar, za katero nas kasneje preseneti, da je ne obvladamo. Ko smo majhni, se moramo naučiti govoriti, jesti, hoditi... Že pride čas, ko je treba sestri v šolske klopi in začeti spoznavati razne predmete od matematike, slovenščine... In naenkrat pristaneš v čudnem obdobju življenja, ko te iskric in metuljčki mečejo sem ter tja in pristaneš v puberteti. Pride čas, ko se moraš odločiti za kateri poklic se boš izučil, kaj sploh hočeš delati v življenju. Tako sem se tudi jaz takrat odločila, da se vpišem na živilsko šolo v Mariboru. Bila sem prepričana, da mi bo služba zagotovljena, saj nas prehrana vseskozi spremlja. Končala sem tri letno šolanje, nadaljevala za tehnika in ker mi učenje ni delalo problemov, sem se izučila za inženirja ter to potrdila z diplomsko nalogo. Tako počasi odrasčaš in počasi začneš dojemati, da ima življenje tudi slabe stvari, tako padce kot vzpone. Le od vsakega posameznika je odvisno, kako jih sprejema in kako bo v kakšni situaciji odreagirala. Iskala sem službo in bila zelo razočarana na številnih razgovorih. Ali so hoteli delovne izkušnje ali pa sem bila preveč izobražena.

Tako je na moja ušesa prišla novica, da v Lenartu podjetje TBP d.d. zaposluje nove delavce. Seveda me je bilo strah, saj izven svojega poklica še nisem delala in sem se spraševala kako bo, ali bom zmogla. In že po prvem obisku kadrovske službe, kjer sem oddala prošnjo, mi je bilo všeč to, da so se z mano pogovorili in mi dali neke določene napotke, me hkrati bodrili, da naj ne bom razočarana, če dobim zavržen odgovor. Že takrat so bili do mene drugačni od tistih drugih podjetij, kjer so me že pred vstopom in oddajo prošnje odslavljali. Nato sem čez čas dobila klic iz TBP-ja, naj se javim na razgovor. Bila sem vesela in nestrpna, bilo me je strah, saj nisem vedela, kaj naj pričakujem. Še bolj sem bila živčna po ogledu tovarne. Spraševala sem se, kaj bom pa tu delala, to delo je nekaj drugečnega kot to, česar sem bila vajena delati do sedaj. Pa sem do takrat kot študentka že delala v pekarni, slaščičarni, v hladilnici sadja, v gostinstvu, v kuhinji, v mesni industriji.

Tako sem aprila 2008 začela delati v brusilnici. Nove sodelavke so bile zelo prijazne do mene, spodbujale so me. Ko so videle, da se zares trudim, so me hitro sprejele medse. Jezilo me je, ker sem že prvi dan hotela doseči normo, a ni šlo tako hitro. Roke so me bolele, da sem si jih obvezovala in mazala z raznimi kremami, da bi omilila bolečino. Ko sem videla, da me delavci in vsi, ki sem jih spoznala, podpirajo in mi pomagajo, sem dobila nov zagon in že kmalu je bila dosežena tudi norma. To me je še posebej razveselilo in mi dalo motivacijo za naprej. Še posebej, ko je bilo naročilo večje, smo stopili skupaj in si pomagali. Delavci so me bodrili, naj se ne sekiram, če se potrudimo in složno stopimo skupaj, nam bo uspelo in tako je tudi bilo. Tako sem začela spoznavati timsko delo in kaj pomeni, da če imaš voljo, se najde tudi pot. Tako smo vztrajali skupaj in se trudili po najboljših močeh.

Nato je sledilo novo presenečenje zame, saj sem bila s strani delovodja obveščena, da grem delat na razrez bovdena. Pred sabo sem imela nov izziv. Vedela sem, da se spet začnem učiti na novo in da bom edina med fanti na razrezu. A so me fantje hitro pomirili, da mi bodo pomagali. Če bomo složni in bom pokazala voljo in interes, bom hitro osvojila delo. A mene je bilo strah, saj nikoli nisem delala na kakšnem od takšnih strojev. Tudi kakšnega ključa za popravilo še nisem držala v rokah. Postopoma, med delom so mi sodelavci vse razložili, me bodrili in mi pomagali. Joj, kako me je jezilo, ko se je kakšen stroj ustavil in nisem vedela, zakaj. Že sem šla prosit za pomoč in po navadi je bila samo kakšna malenkost. In stroj je spet delal. Medtem so se pojavile govornice v medijih in tudi v podjetju, da prihaja recesija, da se bo na veliko odpuščalo. Bila sem prepričana, da bom med prvimi odpuščenimi, saj sem med zadnjimi prišla v podjetje. A uprava nas je mirila, da če nas bodo že kaj odpustili, nas bodo nato, ko bo najhujše mimo, zagotovo ponovno zaposlili. In ko je prišel



čas odpuščanja, sem imela več sreče kot pameti, saj se mi je en mesec kasneje iztekla pogodba, kot tistim, ki so jih takrat odpustili. Seveda je bilo hudo, ker je bilo veliko takšnih, s katerimi smo se res razumeli. Bila sem žalostna, a vseeno vesela, da sem ostala. Uprava nas je vedno spodbujala, skušala ohraniti mirnost in zadovoljstvo delavcev, čeprav je bilo dela več, kot doslej. Spoznala sem, da se tudi oni trudijo, da bi podjetje obstalo in da ne bi bilo še več odpuščenih delavcev. Takratno obdobje je bilo zelo stresno, saj nihče ni mogel z zagotovostjo trditi, kaj nas čaka. Pa še po navadi je tako, da se negativne novice hitreje širijo kot dobre, s tem pa tudi nezadovoljstvo delavcev. A nekako smo ta začetek prebrodili in res je prišlo veliko delavcev nazaj. Takrat sem uvidela, da uprava ne daje le lažnih obljub, ampak da stojijo za svojimi načeli. Nekajkrat letno je izšel tudi interni časopis, v katerem so bile napisane spodbudne besede s strani vodstva, kar nam je vlivalo še dodatno motivacijo in upanje.

S časoma sem že dobro poznala stroje in sem že obvladovala svoje delo in dobila sem prvega vajenca. Bil je priden in se je hitro učil. Po svojih izkušnjah sem vedela, da bo boljše, če ga učim počasi, postopoma, da se bo tako hitreje navadil na vse. Nato je prišel že drugi vajenec. To so bile nove izkušnje, saj sem se zraven še učila, kako uvajati in učiti nove ljudi, kako odreagirati v danih trenutkih in kako pomagati, ko kdo česa ne zna. Spoznavala sem, kaj so doživljali sodelavci, ko so uvajali mene in tako sem jih še bolj razumela in bila še bolj hvaležna za vse tiste napotke, da je delo potekalo tako kot treba.

Tako sem postala enakovredna ostalim sodelavcem. Dve leti, odkar sem se zaposlila v TBP-ju, sta hitro minili in dobila sem pogodbo za nedoločen čas. Videla sem, kaj pomeni timsko delo, kaj pomeni, da če stopiš skupaj, delaš v slogi, da takrat nalogo narediš tako kot je treba in da je lažje. Spoznala sem tako dobre in slabe lastnosti podjetja, spoznala sem veliko prijaznih ljudi, prijateljev, spoznala sem, da če se človek potruji, se lahko nauči vsakega dela. Priznam, da mi od začetka res ni bilo lahko, a sem spoznala, da z dobro voljo stvari postanejo lažje. Ljudje okrog tebe vidijo, da se trudiš, pomagajo ti, in ko kasneje zadevo usvojiš, si lahko ponosen na ekipo v kateri delaš in nase.

Zelo všeč mi je tudi letošnji slogan podjetja, ki se glasi »Kjer je volja, je pot«, saj nam pomen teh kratkih besed pove veliko. Če pokažemo vsaj kanček volje, se nam bo pokazala tudi pot, po kateri moramo, da dosežemo željen cilj, zadano nalogo. In ta slogan velja tako za službo kot tudi za privatno življenje. Koliko je v življenju negativnih dogodkov, ki jih doživimo in vseeno moramo naprej, koliko je negativnih stvari, pa je vseeno v njih tudi nekaj dobrega, koliko je vsega, pa vseeno rečemo, da se bomo borili naprej. Če je šlo do sedaj, bo pa še naprej. Koliko je življenjskih odločitev, ko še ne veš ali so pravilne ali ne, ali se bo vse dobro izteklo ali ne. Ampak kakorkoli je in bo, vedno se človek nekako prilagodi in izvleče iz vsega tisto najboljše. Na koncu res vidiš, da se je splačalo malo potrpeti, stisniti zobe. Na koncu pride točka, ko rečeš, da je trud poplačan.

Naj nam slogan »KJER JE VOLJA, JE POT« daje same dobre stvari, naj nas bodri, tako na službenem, kot na osebnem področju. Zavedajmo se, da nikoli ne vemo, kako bo, dokler stvari ne poskusimo, dokler ne naredimo koraka naprej. Od vsakega posameznika je odvisno, ali bo godrnjal in bo nezadovoljen, ali pa se bo potrudil po svojih najboljših močeh in ter iz dane situacije uspel izpeljati vsaj kanček dobrega in si nabral kakšno izkušnjo več v življenju. Odločila sem se, da vsako stvar izpeljem po svojih najboljših močeh. Spoznavati začneš, da življenje le ni tako grdo in grozno kot ga marsikdo opisuje. V majhnih stvareh je čar, ki nam lahko polepša življenje, nam riše nasmeh na obraze in to je tisto kar nekaj pomeni in nas izpopolnjuje. Za takšne majhne stvari, za takšne majhne trenutke živimo, pa naj bodo na službenem ali osebnem področju našega življenja, saj nas bogatijo.

Aleksandra Kukovec

NAJ SODELAVKA ANA

»Le ob trdem delu za lastno duhovno rast, bomo mogli biti dovolj širokosrčni in potrpežljivi do svojega bližnjega...«
... prav tako je naša sodelavka Ana Volmajer - naj sodelavka 2011 v proizvodnji.

Tvoje prvo delovno okolje?

Po končani šoli sem se za nekaj mesecev zaposlila v Talis-u Maribor. Zaradi oddaljenosti od domačega kraja, sem iskala službo bližje. Imela sem srečo, saj sem jo našla čisto blizu svojega doma. Podjetje se je takrat imenovalo KLEMOS. Bil je prvi avgust daljnega leta 1983, vendar se tega datuma spominjam, kot da bi bilo včeraj, ne pa pred tridesetimi leti. Moje prvo delo je bilo montaža zavor za kolo, nadaljevala sem na liniji Golf, kasneje na liniji Brose. Trenutno delam na liniji pokrovi motorjev. Delo mi je všeč, saj opravljam več različnih pozicij.

Tvoj prosti čas?

Prostega časa ni. To bodo boljše od moških razumele ženske. Naj pojasnim: pri hiši imam tri moške, ki jih imam neizmerno rada. To so partner in sinova. Poleg službe in hišnih opravil zmeraj primanjkuje časa. Priborim pa si zmeraj čas za sestro in sestrično ter njuni družini, ki jih imam zelo rada.

S čim si očarala sodelavke in sodelavce, da so glasovali zate?

Ne vem. Verjetno s tem, da sem z njimi in oni z menoj v slabem in dobrem, izbire ni. Iskren nasmeh, prijazna beseda, to je to.

Kaj ti pomeni priznanje NAJ SODELAVKA?

Pomeni mi veliko. Priznanje mi je dalo precej časa za razmislek. V pozitivnem smislu.

Občutki ob podelitvi obeliska?

Bila sem ganjena. Ganjenosti ne znam opisati. Izrazila sem jo verjetno z mimiko obraza, to ste lahko videli vsi, ki ste bili prisotni. Ko sem na panoju zagledala svoje ime, sem najprej pomislila, le kaj sem naredila. Ob povabilu, da sprejem nagrado, sem komaj vstala.

Kaj ti polepša dan?

Vsekakor mi je dan lepši in manj naporen, ko pridem domov in me čaka pospravljeno in skuhan. S takšno pomočjo partnerja pridobim nekaj dragocenega časa zase, za njega in sinova.

Tvoj moto v življenju?

Imejte se radi in življenje bo lepše.

Pa še kako prav ima naša sodelavka Ana. Če se bomo imeli radi, iskali pri sodelavcih samo pozitivne stvari, nam bo lepše in niti opazili ne bomo majhnih napak, ki jih nosimo hote ali nehoti prav vsi na svoji poti.

Nata





Jubilanti



Še zadnje priprave



Priznanja, nagrade, pohvale za naj, naj...



Naj, naj,...



Še tole fotografiranje, potem pa...

NOVOLETNA ZABAVA SKOZI FOTOGRAFSKI OBJEKTIV



Presenečenje uspelo



Drago, še ta zdravica s sodelavci, potem pa...

Ženski team building

Leto se je skoraj obrnilo, a sodelavke iz FRS-ja, kadrovske in tajništva, še vedno nismo realizirale pomembnega motivacijskega cilja, ki smo ga planirale na začetku leta. Da cilja ne bi dosegle, to niti z vidika organizacijske kulture našega podjetja, ni dopustno. Na hitro smo strnile moči, da ga izpolnimo. Enajst žensk, enajst kreativnih idej, kam oditi. Bilo je dosti takšnih in drugačnih kombinacij ter salv smeha. Na koncu smo z žrebom določile destinacijo našega motivacijskega izleta. Ker se je približeval čas božičnih praznikov, se nam je ogled dvorca Ludvika II. na jezeru Chiemsee ter božičnega sejma v Rosenheimu, zdelo več kot primerno, za nekoliko drugačno skupno potepanje v prostem času. No pa smo tam. Kje tam? Ja pri prostem času. Kako uskladiti urnike doma, da se ne bi (malo za šalo, malo zares) za ta dan svet na glavo obrnil, ker imamo »me« planiran svoj dan. Dvom se je razblinil, ko smo se zbrale na avtobusu. Videle in doživele smo marsikaj lepega, novega in zanimivega. Omeniti sicer velja še to, da se je potrdil rek: »**Same ženske na kupu, to mora deževati!**«. A nas to ni niti malo oviralo. Prilagodljive kot vedno, smo se predale užitek prijateljske družinje. Ni smel manjkati nahrbtnik z dobrim domačim rdečim in belim kuhančkom, konkreten sendvič, pravi domači keksi, pecivo ter nekaj malega za razkuževanje. Priporočamo tovrstna druženja vsem zaposlenim, saj je vzpodbuda za timsko delo v kolektivu.

A. J.

»Same ženske na kupu, to mora deževati!«

Orodja za doseganje kakovosti 4D in 8D

Sliši se malo nenavadno, saj vsi v proizvodnji vemo, da se poročila izstavijo, ko je kaj narejeno narobe. A zapisano ni nič narobe, saj z izpolnjevanjem poročil 4D in 8D, težimo k zagotavljanju kakovosti izdelka. Preden se poglobimo v posamezno poročilo je prav, da definiramo kategorije napak.

Ločimo dve kategoriji napak in sicer:

- **napake posameznikov:** te se pojavljajo občasno in jih rešujemo s 4D ukrepi;
- **sistemske napake:** so napake v sistemu, kjer se išče vzrok in kraj nastanka napake ter povzročitelj napake. Te rešujemo z 8D poročili.

Kakovost končnega izdelka se mora zagotoviti že v fazi razvoja izdelka. To pomeni, da mora podjetje oz. vodja posameznega projekta predvideti možne napake in jih izločiti preden se začne serijska proizvodnja izdelka. Bistvo je v preventivi, načrtovanju in preprečevanju, da do napak v proizvodnji ne pride. Ni pa izključno vodja projekta tisti, ki mora izključiti vse dejavnike, ki lahko povzročijo napako izdelka. Pomembno vlogo pri preprečevanju napake, imamo tudi vsi mi, ki delamo v proizvodnji. Vsak delavec ima pravico in dolžnost, da opozori nadrejenega na napake, ki jih pri delu opazi, na izboljšave, ki lahko poenostavijo delo ali povečajo kakovost izdelka. Z vestnim in odgovornim delom vsakega posameznika lahko preprečimo nastanek napak.

Prijava napake, ki je lahko interna, torej s strani procesnih kontrolorjev ugotovljena v proizvodnji, ali pa eksterna, torej ugotovljena pri kupcu, se preda vodji kontrole kakovosti, ki jo vpiše v evidenco ter odloči ali bo izstavljen 4D ali 8D obrazec.

TBP		8D - POROČILO		8D
8D - REPORT				Datum / Start Date:
Idetek / Teilbezeichnung / Part Name - Number / Index:	Kupec / Kunde / Customer:	Referenca / Beanzahl.-Nr. / Ref.No.:	Analiza Reklamacij:	
PROBLEM (VKK):			Izmet / Ausfall / Scrape:	
1. TEAM: 1. 2. 3. 4.			Vodja tima / Teamleiter / Champ.:	
2. OPIS PROBLEMA / Problembeschreibung / Problem description:				
3. STOP AKCIJA / Sofortmaßnahmen / Containment Actions:			Odgovornost / Verantwortlich / Responsible:	
Zaloga / Lager / Warehouse:			Izvedba / Einstritten / Inpion date:	
Odposlano / Angeliefert / Sent:				
Etiketa / Etikette / Label:				
4. MOŽNI VZROKI (%) / Fehlerursachen (%) / Root Causes (%):				
5. KOREKTIVNE AKCIJE / Abstellmaßnahmen / Corrective actions:			Odg. / Verursacht / Responsible:	
6. IZVEDBA / Einstritten / Implement date:				
7. PREVENTIVNE AKCIJE / Fehlerwiederholung verhindern / Actions to Prevent Recurrence:				
<input type="checkbox"/> DFMEA <input type="checkbox"/> PFMEA <input type="checkbox"/> QM Plan / TP <input type="checkbox"/> IP				
8. ZAKLJUČEK 8D / Teamerfolg gewürdigt / Congratulate your Team:			Datum / Abschlussdatum / Close Date:	
Popolno? / Vollständig? / Complete? <input type="checkbox"/> Team pohvaljen? / Team gelobt? / Congratulate? <input type="checkbox"/> Zaključen 8D? / Abgehen? / Closed? <input type="checkbox"/>			DA / JA / YES <input type="checkbox"/> NE / NEIN / NO <input type="checkbox"/>	
Podpis / Unterschrift / Signature:				

8D – izstavi ga vodja kontrole, ki določi nosilca za reševanje 8D poročila, nosilec pa si določi tim za reševanje problema. Zakaj je za reševanje 8D poročila potreben tim ljudi? Predvsem zato, da je vključenih več različnih znanj in izkušenj, ki imajo različno razmišljanje in ukrepanje. Pomembno je, da vsak, ki je udeležen v timu to vzame za izziv, osebni razvoj in dokazovanje ter širjenje obzorja znanj, ne pa kot kazen za nastalo napako.

Že beseda 8D nam pove, da pristopimo k reševanju napake v osmih korakih in sicer imenovanje skrbnika in tima, pojasnitev problema, stop akcija, definiranje glavnih vzrokov, določitev korektivnih ukrepov, terminski načrt ukrepov, ukrepi za preprečitev napake in čestitka timu. (Glej obrazec v prilogi).

Kljub vsem sodobnim metodam preprečevanja napak, pa moramo upoštevati, da smo še vedno samo ljudje in da se napake pojavljajo. Pravijo, da se na napakah ljudje učimo! Pametni na tujih, manj pametni pa na lastnih. Uporabimo dosedanje izkušnje in znanje pri svojem delu, v smislu preprečevanja reklamacij.

Franci Skrbinšek

4D – se lahko izstavi na vodjo skupine, kjer je napaka nastala ali na posameznika. To je obrazec, ki ste ga delavci v proizvodnji že srečali. Oseba, ki je napako povzročila s svojim podpisom potrdi, da je seznanjena z napako, da napako razume in ve, kako mora delati, da se napaka v bodoče več ne bo ponovila. Na obrazcu se izvede tudi spremljanje dela po tem, ko je bila delavcu obrazložena napaka. Če je delavec napako pravilno razumel, se napaka več ne sme ponoviti. V primeru, da se napaka ponovi, potem se ne obravnava več kot osebna napaka posameznika, ampak kot sistemska napaka in se izda 8D poročilo. (Glej obrazec 4D v prilogi).

TBP		Skupina/TEAM		Datum/DATE
4D - KOREKTIVNO UKREPANJE / 4D - CORRECTIVE ACTIONS		BIBLIJA		VER/IR
PROJEKT / PROJECT	PROJEKT / PROJECT	REKLAMACIJA / RECLAMATION	OTHER	
1. OPIS NAPAKE/PROBLEM DESCRIPTION:				
2. VZROK NAPAKE/ROOT CAUSE:				
3. O podpisom potrjuje, da napako razumem in vem kako moram delati, da se napaka ne bo ponovila in bomo dosegli cilj 0 - NAPAK!				
With the sign we confirm, that we are acquit with the mistake, that we understand the meaning of the mistake and that we know how to do our work to achieve 0 - mistake goal!				
Podpis delavca:				
4. Spremljanje/Follow up:				
Prejeto / Received	DATE	Prejeto / Received	DATE	Prejeto / Received
CELJSKOAL:		0 - NAPAK / 0 - MISTAKE		
OPOMBA / REMARK:				

AVTOMATIZACIJA IN MODERNIZACIJA DELOVNIH MEST

Preteklo koledarsko leto je bilo v oddelku Tehnologije v znamenju intenzivnega uvajanja avtomatizacije tehnoloških procesov, skrajševanja proizvodnih časov in posledičnega prihranka 54 zaposlenih.

V tokratni izdaji našega časopisa bo iz množice aktivnosti oddelka Tehnologije v letu 2011 predstavljenih zgolj peščica projektov, katerih namen je bil olajšati delo delavcu in doseči višjo raven kvalitete našega proizvoda in povečati produktivnost.

Tako kot vsako leto, smo tudi v začetku preteklega leta v oddelku tehnologije pripravili plan investicij v tehnološko opremo, ki je zajemal tudi uvajanje avtomatizacije ali delne avtomatizacije v proizvodnjo. Osnova za uvedbo avtomatizacije so bile dovolj velike proizvodne količine, izvedljivost avtomatizacije ter pozitivni ekonomski učinki na poslovanje podjetja. Prav zaradi tega so se hitro porajale ideje, katerega izziva se lotiti najprej. Pri snovanju koncepta avtomatizacije je bilo glavno vodilo simulacija ročnega dela v pogojih avtomatizirane proizvodnje.

Skupaj smo določili področja uvajanja avtomatizacije ali pol-avtomatizacije ter definirali, kaj bomo izvedli v okviru lastnih zmožnosti in s pomočjo zunanjih izvajalcev. Usklajevali in iskali smo tehnične rešitve za vsak razvojno-tehnološki projekt.

Začnimo kar na začetku pri polizdelkih, kjer smo v okviru lastnih zmožnosti na razrezu bovdena avtomatizirali brušenje in povrtavanje bovdena. S povečanjem kapacitete rezalnika bovdena, dogradnje elevatorja za doziranje bovdena in visokozmogljive naprave za hkratno brušenje in povrtavanje bovdena ter povezavo teh naprav v enovito celoto smo povečali kapaciteto postrojenja in zmanjšali število posluževalcev za omenjeno postrojenje.

V nadaljevanju smo na razrezu žice uvedli dodatno napravo za kovičenje žice na rezalniku in več namenskih strojev, združenih z livarskimi stroji Fishertech, za hkraten odrez žice in nabrizgavanje delčka iz zamak-a. Oba projekta sta plod lastnega razvojno-raziskovalnega dela.

V začetku leta 2011 smo se odločili za izdelavo avtomatske linije za brizganje plastičnih delčkov na strojih Arburg, Dotedanje ročno delo je bilo na robu zmogljivosti, hkrati pa je zaposlovalo precejšnje število ljudi. Izračun upravičenosti projekta je pokazal, da lahko z avtomatizacijo podvojimo

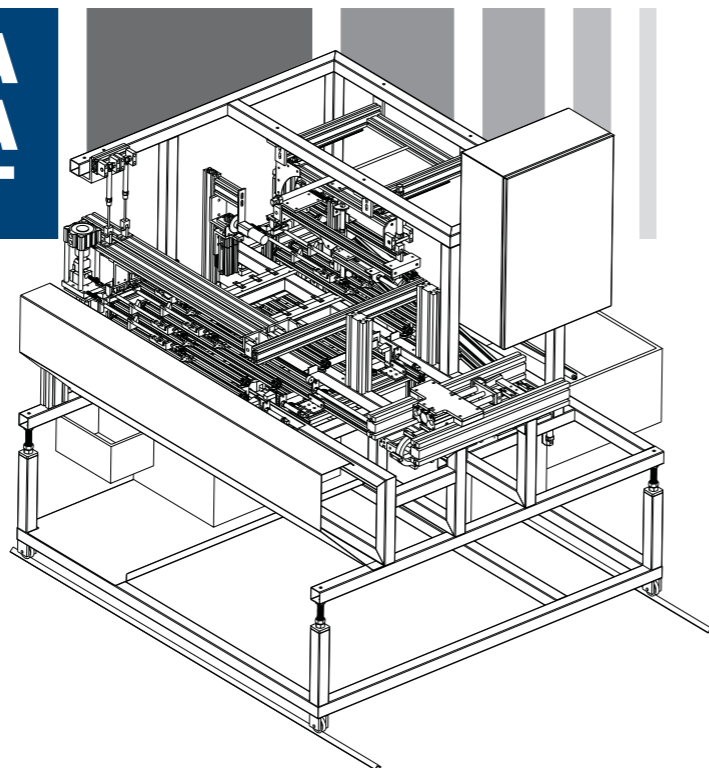

Osnutek stroja 5N0

proizvedene količine in razširimo skupino polizdelkov, ki bi se izdelovali na avtomatski liniji. Cilj projekta je bil, poleg že omenjenih učinkov, izdelati univerzalen masivni stroj, ki ga je možno preurediti tudi za nove, bodoče, polizdelke. Tako je nastal univerzalen stroj z univerzalnimi paletami, ki bo lahko pokrival nabrizgavanje različnih polizdelkov, vključno z operacijami povrtavanja, rebričenja ter kontrole prehodnosti bovdena. Danes stroj uspešno deluje v pogojih serijske proizvodnje, v načrtu je izdelava dodatnega stroja.



Izdelan stroj vključen v naš proces proizvodnje

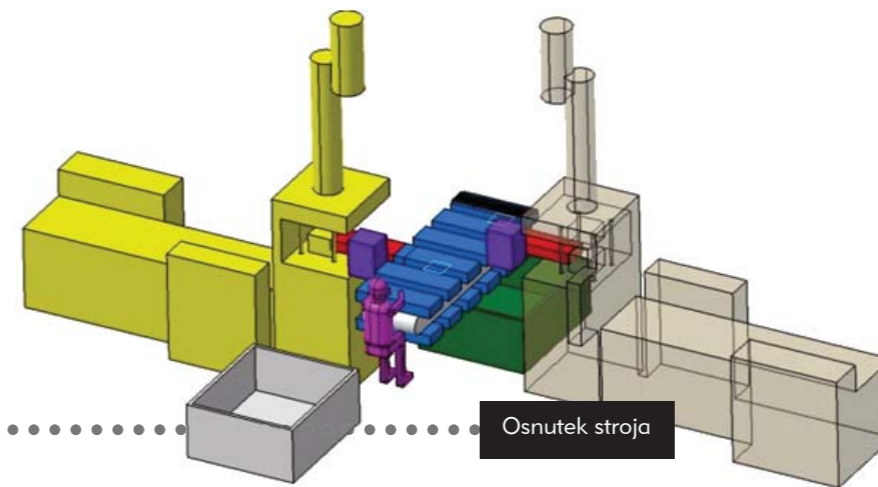

Osnutek stroja

Zelo pomemben projekt v okviru zmanjševanja proizvodnih stroškov je bil združitev štirih operacij ročnega dela na liniji 5N0 (odrez žice, brizganje delčka iz zamak-a, čiščenje srha in kontrola natega), ki je bil izveden s pomočjo zunanjih izvajalcev. Zaradi velike količine proizvoda, smo izdelali šest takšnih proizvodnih celic, ki jih posluhuje samo en delavec. V začetku projekta je bilo veliko sodelovanja s projektanti stroja, saj ima omenjen proizvod specifične zahteve, potrebno pa je bilo v proizvodno celico vključiti že obstoječe stroje za brizganje delčka iz zamak-a. Po številnih usklajevanjih smo skupaj z izvajalcem avtomatizacije določili podrobnosti projekta in se odločili za izdelavo. Sprva smo v proizvodni proces vključili dve proizvodni celici, kasneje pa postopoma še štiri. Po nekaj mesecih skupnega truda in optimiranja delovanja celic lahko rečemo, da le-te delujejo v okviru predpisanih zahtev in zadovoljujejo naše kapacitete.

"avtomatizirati pomeni optimirati"

V okviru proizvodnje bovdena 5N0 se je v proizvodnjo uvedel še tretji avtomat za sestavo sklopa 5N0 in dodaten avtomat za montažo gumice. Z vključitvijo elevatorjev za doziranje bovdena na omenjenih treh avtomatih se je zmanjšalo tudi število potrebnih operaterjev na avtomatih.

Omeniti je potrebno še druge projekte kot so stroj za 100% kontrolo vrvice, ultrazvočni razrez vrvice z avtomatskim podajanjem vrvice in vrsto naprav ter priprav, ki so bile razvite z lastnim znanjem in zgrajene v podjetju TBP. Neposredno je oddelek tehnologije bil vpet tudi v nabavo in zagon novih serijskih strojev v proizvodnjo, kot so brizgalni stroji za plastiko in zamak, navijalni stroji itd..

Tehnologija: Sebastijan Veberič



Stroj vključen v naš proces

HUMOR

Oče je imel dva sinova.

Eden je bil pesimist, drugi pa optimist.

Božiček je pesimistu prinesel vlakec na električni pogon, optimistu pa kup dreka.

Naslednje jutro najprej oče vpraša pesimista:

"Kaj si dobil sinko?"

Pesimist: "Eh, vlakec na elektriko. Tako, da bom moral kupovati baterije, pokvaril se bo, ... eh brezveze."

Oče: "Pa saj je na elektriko, torej ne rabiš baterij!"

Pesimist: "Ja potem bom pa preveč elektrike uporabljal, brezveze.."

Oče omaga, gre do optimista, ki gleda v kup dreka in ga vpraša:

"Ja kaj si pa ti dobil sinko?"

Optimist: Ja Ponija, samo ga zdaj ta trenutek ni tukaj!«

BODIMO OPTIMISTI - VEDNO BOLJ !!!

Cimri pražita hrenovke. Prva to že obvlada in pove, da jih je potrebno pred praženjem obrezati na obeh koncih. Ne ve pa, zakaj.

Ko pride za vikend domov, vpraša svojo mamo: »Zakaj je treba hrenovke

obrezati na obeh koncih pred praženjem?«

Mama odgovori: »Moja mama jih je vedno tako pekla, vendar tudi jaz ne vem, zakaj!«

Dekle gre k babici: »Ali ste res hrenovke vedno pred praženjem obrezali?« Babica odvrne: »ja, seveda.« Zakaj pa, je radovedna deklica. «

«Ah, moja mama jih je vedno tako pekla, ne vem pa, zakaj!«

Dekle se torej odpravi še v dom za ostarele, kjer obiše prababico in jo vpraša: »Zakaj je potrebno hrenovke pred praženjem obrezati?«

Prababica presenečeno pogleda in reče: »Kaj? A še vedno niste kupili večje ponve?«

PUST 2012

nasmejanih ust



NK Škamlec



Pirati iz linije pokrovi motorja, se zahvaljujemo za naropane prispevke



Njam, je dobro



KJER JE VOLJA JE POT!

Mr. Bo predstavlja proizvodnjo

Pokrovi motorjev

Linija pokrovi motorjev že od nekdaj slovi po govoricah, da je najtežja in najslabša, vendar temu ni tako, saj delavci med sabo sodelujejo, si pomagajo ter skupaj dosegajo zastavljene naloge. Dejstvo je, da je delo večzmenensko, specifično, visoko normirano.

In se malo za šalo in malo zares pošalijo, da niso še nikomur populili nohtov in da tudi ne grizejo. Še sami ne vedo od kod takšne govorice, res pa je, da velikokrat zaradi težavnosti dela in normativov ni časa za šale, saj morajo biti v celoti predani delu, da dosežejo zastavljene naloge.

Naj že na začetku omenim njihove najbolj znamenite besede:

- PRIDEN SI!
- VSE SAM!
- NI NAM LAHKO!

Delo vodita in koordinirata delovodja Boris Pignar in Denis Morandl, kot nastavljača pa pomagata Miran Kocbek in Karli Peja.

Delo na tej liniji se začne s planiranjem polizdelkov in montažne linije.

Vse delo mora biti temeljito načrtovano in planirano, saj drugače ni mogoče izdelati končnih izdelkov, zajl po domače. Že sama beseda pokrovi pove, da se na liniji izdelujejo v večini bovden potegi za odpiranje pokrova motorja v avtomobilih. Delovodja in nastavljača imata nalogo, da nastavita procese, dosledno upoštevata tehnološke predpise in da z dobrim poznavanjem organizacije dela zagotovita nemoteno izdelavo bovdena.



Opis skupine:

Trenutno dela na liniji 59 delavcev, od tega 43 žensk in 16 moških. Skupina je homogena in zna v kriznih trenutkih stopiti skupaj ter delo opraviti tako kot je treba (vestno, marljivo in po normativih). Držijo se načela: vsi za enega - eden za vse.

Delo poteka v treh izmenah, saj so nekatere linije zelo obremenjene. Posebej obremenjene so linije, kjer se izdelujejo specialni bovden potegi. Ti merijo v dolžino od treh pa do približno petih metrov. Te bovden vgrajujejo v VW Golfa cabriolet in v AUDI-ja.

Opis postopka dela:

Na liniji pokrovi motorja prevladuje pretežno ročno delo in poteka v naslednjem zaporedju:

- prva operacija je sprejem bovdena na linijo in nato se začnejo vrstiti naslednje operacije
 - montaže raznih delčkov,
 - stiskanje obročkov na stiskalnicah,
 - pihanje zaščitnih cev, tulk in zvezd,
 - montaže žic v bovdena,
 - signiranje in obenem odrez žice na mero,
- nato bovden potuje na brizganje (Fishertech),
- sledi kontrola natega, kjer preverijo sile spojev bovdena.
- zadnja operacija je 100% kontrola ter embalaranje.

Bovdeni iz linije pokrovi motorjev se vgrajujejo v naslednje avtomobilске znamke:

VW, AUDI, ŠKODA, SEAT, VOLVO, LAMBORGHINI, BENTLY.

Torej naši bovdeni potujejo v Nemčijo, Češko, Italijo, Poljsko, Slovaško, Romunijo in v zadnjem času tudi v ZDA in v Mehiko.

Šibka točka so nedvomno normativi ter njihovo doseganje. Na tej liniji se dela z izredno težkimi in tehnično zahtevnimi kosi. Soočajo se tudi z reklamacijami, te pa s skupnimi močmi in napori skušajo zmanjšati in izničiti.

Zavedajo se, da so dobri medsebojni odnosi motivacijski dejavnik za sodelovanje celotne linije, zato se tudi s skupnimi močmi trudijo, da delo poteka tako, da se doseže zadovoljstvo zaposlenih. Razveselijo se pohval in pozitivnega nagrajevanja. Najbolj pa jim laska kakšna prosta sobota, a se zaradi obsega dela in zagotovitve pravočasnih dobav do kupca, to zelo redko zgodi.



Pri pripravi tega prispevka se zahvaljujem delovodja Borisu in Miranu za pomoč. Priznati moram, da sta me presenetila v pozitivnem smislu, saj sta oba zelo vestno in ažurno sodelovala pri nastajanju tega članka.

Vsem zaposlenim na liniji Pokrovi motorjev želim:

- čim manj stresnega dela,
- čim manj okvar strojev,
- čim manj nadurnega dela ter
- čim manj nepotrebnih obremenitev in
- čim več prostih sobot.

Aleksandra Kukovec



Jože Satler

NAJ SODELAVEC 2011
na polizdelkih

Prihaja iz Viničke vasi. Tam si je ustvaril prijeten domek, v katerem živi s svojo življenjsko sopotnico in sinom ter majhnim prikupnim kužkom Čapijem.

Svojo delovno pot je začel v Trgoprevozu, nadaljeval v vrtnariji Moga, kjer je delal le 6 mesecev, v TBP-ju pa vztraja že 14 let. Z delom, ki ga opravlja je zadovoljen, saj dela tisto kar ga veseli in je polno novih izzivov.

Kakšen posebnega hobija nima, veseli ga delo na zemlji, zato je vsak košček le-te, okrog njihove hiše skrbno obdelan. Prosti čas, ki mu ostane, rad preživi s svojo družino, skupaj se odpravijo na kakšen obisk ali krajši izlet.

Njegov moto v življenju in pri delu je, da nič ni tako slabo, da ne bi moglo biti še slabše. Zato ga stvari, ki se zakomplicirajo, še bolj motivirajo.

Na zaključni podelitvi nagrad, je

bil zelo presenečen, ko je zaslišal svoje ime. Tega niti v sanjah ni pričakoval. Priznanje, ki so mu ga namenili sodelavci, mu zelo veliko pomeni, saj potrjuje, da ima z njimi dober odnos in, da se dobro razumejo.

Misli, da je sodelavce/ke prepričal s svojo odkritostjo, vztrajnostjo in dobrosrčnostjo, saj rad pomaga vsakemu, če se le da in če je v njegovi moči.



Rad ima:

- odkritost,
- direktnost,
- dobro hrano,
- lepo sončno vreme,
- druženje s prijatelji,
- da delo poteka po načrtanem cilju.

Ne mara:

- laži,
- zahrbtnosti,
- ignoriranja,
- nereda,
- da se zgodi nekaj, česar ne pričakuje.

Sodelavkam in sodelavcem, ki so glasovali zanj, se še enkrat lepo zahvaljuje.

Uredništvo

Bojan Roškar

Največ glasov - že drugič zapored
NAJ SODELAVEC

»O ne, že spet jaz - ha, ha, ha ...«

Čist odkrito povedano, najboljši bi bilo, če bi sodelavci sami povedali, zakaj so se tako odločili. Samo oni, točno vedo, za katere lastnosti oziroma dejanja gre, ki so jih prepričala, da glasujejo zame.

Če pa že moram povedati sam, ugibam in upam, da zaradi dobrih odnosov na delovnem mestu. Če že nastane kakšen problem, ga poskušamo rešiti tako, da smo vsi zadovoljni. Da delamo sproščeno, ampak kljub temu dobro in kvalitetno.

Zagotovo sem bil presenečen in vesel. Proslavili nismo, če pa se še enkrat ponovi, potem zagotovo bomo.

Dragi sodelavci, bodimo čim bolj pozitivni na vseh področjih, tako v privatnih kot službenih.

Poskušajmo stvari obratiti tako, da nas ne vržejo iz tira.



Naj nas porazi naredijo še bolj samozavestne in izkušene. Včasih rajši kakšno besedo zadržimo zase in si svoje mislimo po tihem. Ne pa, da iz »nekaj«, potem nastane »cel halo«. Poskušajmo nasprotnikove slabe strani obratiti sebi v prid. Ne lažimo, povejmo stvari takšne, kot so v resnici. Vsi ljudje nismo enaki, zato si je potrebno med seboj pomagati. Vedno ne moremo pričakovati pomoči drugih, ampak moramo tudi sami »zategniti pas« in se potruditi.

Kar zadeva samo delo, verjamem, da se vsak posameznik zaveda kakšne naloge so mu naložene, kaj mora narediti in kako.

Izmikanje ni rešitev, zadane naloge moramo izvajati. Če začitimo preobremenjenost, prosimo za pomoč. Ampak tako, da tega ne izkoriščamo.

Za na konec še ena zanimiva misel neznanega avtorja in hvala vsem, ki ste glasovali zame.

»Življenje ne more biti proces samega dela in nič počitka. Pomembno je dati na stran zadostno količino časa za obnove naših moči.«

Bojan Škamlec

NAJ SODELAVEC 2011
iz režije

Kdo je Bojan?

Značaj, karakteristike, delovna pot ...

Po značaju sem vesele narave, delaven, nič mi ni težko narediti in se držim načela: »Kar obljubim, to naredim«. Takoj po odsluženem vojaškem roku, sem se zaposlil v TBP-ju. Od tega je zdaj že dvanajst let. Najprej sem delal na brizgalnih strojih. Ker me je ob tem zanimalo še veliko stvari, sem po dveh letih dobil priložnost, preizkusiti se še na ekstruzijski liniji. Po dobrem letu, sem napredoval v delovodja na tej liniji nato pa še na brizgalnih strojih in Demagih, ter si tako pridobil še več dodatnih znanj. Zadnji dve leti sem delovodja na proizvodni liniji navijanje spirale, razrez bovdena, plastificiranje, povrtavanje in brušenje ter priprava polizdelkov za pokrove motorjev.

Kaj je tisto, s čim ste navdušili svoje sodelavce, da so vas izbrali za NAJ SODELAVCA?

Predvidevam da zaradi tega, ker jim znam prisluhniti, hitro rešiti probleme in ker sem vsako jutro dobre volje.

Kaj vam pomeni naziv NAJ SODELAVEC?

Potrditev, da svoje delo opravljam dobro, da imam dober odnos s sodelavci in nadrejenimi, da znam hitro reševati probleme. Vesel sem, da mi sodelavci zaupajo, tako kot jaz njim.

Kakšno so bili občutki ob prejemu?

Občutki so bili odlični. Kot če bi prejel Oskarja!

Ste lovoriko proslavili skupaj s sodelavci, so bili navdušeni?

Ja, seveda. Proslavili smo že kar takoj na novoletni zabavi TBP-ja.

Ali ste vedeli za izid glasovanja pred uradno razglasitvijo?

Ne, nisem vedel, da sem izbran. Bil sem prijetno presenečen, ker nimam tako zelo velike skupine sodelavcev, pa tudi



mного ostalih sodelavcev, je zelo dobrih.

Vaše ambicije in želje za prihodnost na delovnem mestu, ki ga opravljate?

Predvsem bi se rad izpopolnil v opravljanju sedanjega dela, ki mi je v veselje. Zelo rad sodelujem pri reševanju problemov. Samo delo je precej razgibano, pestro, nenehno se pojavljajo novi izzivi, potrebno se je prilagajati danim pogojem ter biti iznajdljiv.

Vaš prosti čas, imate mogoče kak zanimiv hobi?

V prostem času, kolikor mi ga ostane, se rad ukvarjam s tenisom in pa z konjarstvom.

Kaj vam polepša dan?

Jahanje v naravi z mojim osedlanim konjem Jack-om.

Katera misel ali rek, vas spremlja skozi življenje?

»Življenje je lepo.«

Kaj imate radi, česa ne?

Rad imam dobro hrano, dobro družbo, lepo vreme, da potekajo stvari tako kot si zamislim, pa tudi kašnega piva, se ne branim ...

Uredništvo



o športnih aktivnostih zaposlenih v TBP-ju.

Športne aktivnosti oziroma šukvarjanje s športom nas napolni z energijo in veliko pripomore k boljšemu počutju, zdravju. . .

Čprav je v našo deželico že prišla topla pomlad, želim obuditi spomin na snežno idilo in vam zaupati nekaj besed o smučarskih skokih, ki so se odvijali na pustno nedeljo, 19. 2. 2012, v Pertoči na Goričkem.

Kljub temu, da je bila pustna nedelja, se je skokov udeležilo 32 tekmovalcev ter okrog tisoč gledalcev. Tekmovanje je potekalo na 35 metrski skakalnici v večih kategorijah.

V kategoriji veterani (nad 50 let), je naš vzdrževalec Vlado Žugman - član ŠD Jablance, zasedel odlično drugo mesto z daljavo 19 m.



Samek z linije 5N0, Saška, Mitja ter moja malenkost – »brizgalci team-a TBP«, smo se udeleževali 5. zimskega pokala »Peš na Pohorje«, ki je potekal vsako nedeljo (tudi za božič in novo leto) vse od konca novembra lani pa do polovice februarja letos. Proga – strmina, ki smo jo tekači premagovali, je bila speljana po nekaterih najbolj strmih odsekih Pohorja in je bila dolga slabe štiri kilometre. Start je bil pri spodnji postaji Pohorske vzpenjače, cilj pa 725 m višje, pri zgornji postaji Pohorske vzpenjače. Povprečno treniran pohodnik to progo premaga v slabi uri. Mi smo jo premagovali v 30 do 45 minutah. Kljub temu, da je včasih pihalo, snežilo (pol metra snega) ali pa je se temperatura spustila krepko pod nulo, tudi do -15, nas vreme ni ustavilo. Tako se je vsakega vzpona v povprečju udeležilo okrog 250 tekačev. Med udeleženci smo srečali državno prvakinjo v maratonu Nežo Mravlje, gorskega tekača - člana državne reprezentance Simona Aliča, ultramaratonca kolesarja Davida Rihtariča ter člane različnih kolesarskih klubov. Med njimi so bili tudi člani KK TBP Lenart.

Statistika kaže, da se danes te prireditve udeležuje vedno več ljudi, starih od 7 do 85 let.

Vse zainteresirane sodelavce vabim, da se nam, 19. 5. 2012, pridružite na 32. Maratonu treh src v Radencih. Naš direktor je domačin in v veliko veselje in čast, nam bo, če bo oblekel našo majico »Team TBP« in se nam pridružil.

Gajzler B.

NAŠI UPOKOJENCI

SODELAVKA MARJETA SE JE UPOKOJILA

Z novim letom 2012, se je upokojitve razveselila naša pridna in vestna sodelavka Marjeta – Gretika Vajngerl. Vseh 37,5 let je bila zvesta enemu kolektivu. Spomini na prehojeno delovno pot bodo ostali zelo živi, lepi in zanimivi.

Sodelavke in sodelavci z linije prvi stiski in razrez žice, kjer je Marjeta nazadnje delala, so ji pripravili kratko slovo, kar na delovnem mestu.



Da je odhod v pokoj velika prelomnica v življenju, potrjujejo tudi nekateri že upokojeni sodelavci TBP-ja, ki jih je Marjeta poleg svojih zdajšnjih sodelavcev, povabila na poslovilno kosilo v gostišče Petovar.

Zelo veliko ji je pomenilo, da so se povabilu odzvali skoraj vsi povabljeni. Da so preživeli prijetno popoldne, dokazujejo nastale fotografije.

Marjeta, hvala za vse. Nadoknadite zamujene trenutke, če se le da in se predajte užitkom, ki jih prinaša jesen življenja v krogu vaših najdražjih.



Franci Skrbinšek

Tudi Jaka je šel med "penzioniste"

Ko nastopi ta trenutek, najbrž vsak v sebi doživlja nasprotujoča si čustva. Po eni strani začutiš olajšanje, sproščenost, veselje ..., po drugi strani pa v podzavesti še vedno tli, da bi lahko še bil kos dodeljenim nalogam. Po tolikih letih dela, radi rečemo: »da nam sodelavci dobesedno zlezejo pod kožo«. Sploh, če delaš v kolektivu, kjer z najbližjimi deliš več dobrih kot slabih dni. Hvala, da si bil del nas!



Dragi Jakob, želimo ti veliko zdravja. Sledi začrtanim ciljem in željam še naprej. Ohrani vedrino in nasmeh na obrazu, naj ti male radosti polnijo srce.

B.Š.



VOŠČILI SMO

25 + 25 = ABRAHAM

Sreda 22. 2. 2012, je bil za nekatere navaden dan, za Gabrijelo Sever pa ne, kajti obiskal jo je gospod Abraham. Da je bilo res vse v najlepšem redu, so poskrbele sodelavke iz team-a brizgalci. Lepo so ji okrasile delovno mesto, spekle torto... Ob tej priložnosti smo ji izročili diplomo za uspešno opravljeno pripravništvo – izpit napihavalke, varilke pene 25 + 25 = Abraham.

Gabrijela nas je ob jutranji kavici pogostila z domačo potico, kot pike na i pa smo se ob koncu delovne izmene razveselili še slastne gibanice.

Gabrijela, še na mnogo zdravih let in hvala za vse!

Gajzler B.



HUMOR

Končno sem pogruntala, zakaj se redim!
Morala bi pogruntati že prej.
Kriv je šampon, ki ga uporabljam, ko se tuširam.
Namreč, ko si umivam lase, šampon teče po vsem telesu. Na etiketi šampona pa zelo jasno piše: "Za dodatni VOLUMEN."
Ne bom več uporabljala tega šampona in bom začela uporabljati čistilo za kuhinjo in posodo. Na njegovi etiketi je namreč zapisano:
"raztopi MAŠČOBE, ki jih je sicer težko odstraniti."
Problem rešen.

Tudi Jožica je obiskal Abraham



»ZAMAŠKAJMO«

Konec februarja se je uspešno zaključila humanitarna akcija zbiranja zamaškov za Gala. V akciji smo aktivno sodelovali tudi zaposleni v TBP-ju. Starši Gala se vsem skupaj iskreno zahvaljujejo in vam sporočajo, da bodo odslej lažje skrbeli in negovali Gala.

Do sedaj smo se lepo navadili odviti zamašek in ga dati v škatlo, zato bomo to počeli še naprej za Simona, ki prihaja iz naše neposredne bližine.

Za vse, ki še niste slišali nesrečne zgodbe, naj napišem nekaj stavkov o Simonu. Je 28-letnik iz okolice Maribora. Lani konec oktobra je doživel hudo nesrečo na Jahorini, ostal je brez obeh nog. Za Simona se zbirajo sredstva za nakup protetičke. Potrebuje eno podkolensko in eno nadkolensko protezo. Potrebna je preureditev doma, ki bo prilagojena Simonu za nov začetek samostojnega življenja. V vsakem odvitem zamašku je košček sreče za Simona in delček njegove gibalne svobode, da se bo lahko hitreje in bolj pokončno vrnil v vsakdanje življenje.

Pomagajmo Simonu, da ponovno shodi.

Hkrati bomo s to gesto prispevali k čistejšemu okolju.

(prav tako pa lahko pošljete SMS sporočilo s ključno besedo SIMON na 1919 in darujete 1 €)

Nata

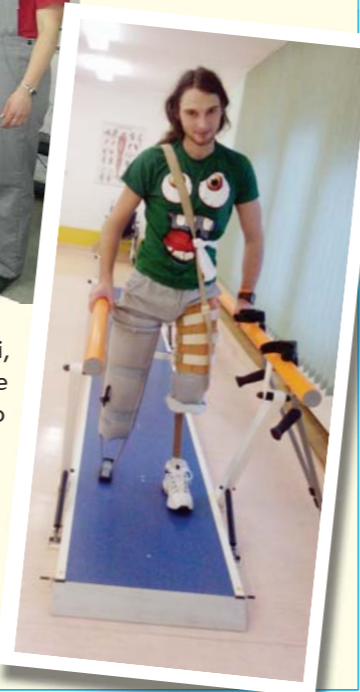

RAZMIGAJTE MOŽGANČKE - NAGRADNA KRIŽANKA

LEGENDARNI DUET S HITOM YOU CAN WIN IF YOU WANT	ZMANJŠEVANJE ŠTEVILA ŠTUDENTOV	NAPRAVA ZA KAKO OPRAVILO	BODEČA TROPSKA RASTLINA	ROKO-METAŠICA DOLGUN	IGRALKA NATAŠA ... RALIJAN
KOMAR V TROPSKIH KRAJIH					
ANDREJ ŠIFRER ... Z NAMI					
HITROSTNI VOZNIK					
IGRALKA CRAWFORD				KROŽNO CESTNO KRIŽIŠČE	PEVEC IN KITARIST PRESLEY
	SLOVENSKI SLIKAR (VELJKO)	KRAJ OB JEZERU MAGGIORE V ITALIJI	PROSTOR V CERKVI SL. KIPAR (SLAVKO)		IMITATOR GODLER AMERIŠKI PISATELJ
DIREKTORICA ZA FINANCE LORENCIČ					SESTAVINA HRANE IT. NOGOM. KLUB
TOČKA ZA PRAVILNO USMERJANJE					NATALIJA VERBOTEN RANKO NOVAK
SLOVENSKI ŠAHIST (GEORG)				SLOVENSKI ANSAMBEL NARODNE GLASBE	
NOGOMETAŠ OLIMPIJE LOVREČIČ				GRŠKI OTOK V EGEJSKEM MÖRJU	
PEVEC JUNKAR				ORIENT. BARVILO DANSKI OTOK	OTROŠKO VOZILO LOVEC NA RAKE PRIZNANA IT. MODNA HIŠA
SODELUJMO IN SKUPAJ NAM BO USPELO	POSODA ZA SERVRANJE, PLADENJ	ZNAMKA NEMŠKIH AVTOMOBILA	AMERIŠKI KITARIST LASTNOST JEDI		DOBITNIK OSKARJA BRIDGES ORODJE ŽANJIC KRALJ V PERGAMONU
VOZNIK TOVORNEGA AVTOMOBILA					
DOGMATSKA OBRAMBA PRED KRITIKO					
MESTO V HRVAŠKEM PRIMORJU					FIZIKALNA MERSKA ENOTA RIMSKA BOGINJA CVETJA IN POMLADI
TEATROLOGINJA PREDAN					

Mini slovar: slovenski šahist Georg Mohr; kralj v pergamonu Atal; rokometašica Ina Dolgun; Prada - italijanska modna hiša; Aiken, ameriški pisatelj ...

Pa še povabilo k sodelovanju

Uredniški odbor z veseljem vabi vse sodelavce k sodelovanju, pomagajte snovati »Mr. Bo novice« z aktualnimi, zanimivimi, atraktivnimi, ... temami.



Razmigajte možgančke

Geslo križanke, ki ga dobite na označenih poljih, napišite na kupon, dopolnite ime in priimek, ga izrežite ter vrzite v zato pripravljeno škatlo v jedilnici. Rok za oddajo je 31. 5. 2012. Izžrebali bomo tri nagrajence, ki bodo imeli vpisano pravilno geslo in podelili tri nagrade: glavno nagrado v vrednosti 100 EUR in 2 tolažilni praktični nagradi.

Denarno nagrado za pravilno rešeno geslo križanke »S sodelovanjem nam bo uspelo« iz šeste številke Mr. Bo novic, prejme: Dominik Borko, praktični nagradi pa prejmeta: Ljiljana Urošević in Marjana Has. Čestitamo.

KUPON

ime in priimek

geslo



Q TABLA

Scenarij: M. Emeršič, Risba: R. Štrakl

ŠE POMNIŠ, NEKOČ OB KAVICI, DANES PA PRI Q TABLI



UPAM, DA LE NAJDEJO PRAVO REŠITEV, V IZOGIB PONOVI TVAM.



PREDLAGAM DELNO AVTOMATIZACIJO

TREBA JE HITRO UKREPATI, DA NE BO REKLAMACIJE, STROŠKOV...

SE STRINJAM

JAZ TUDI

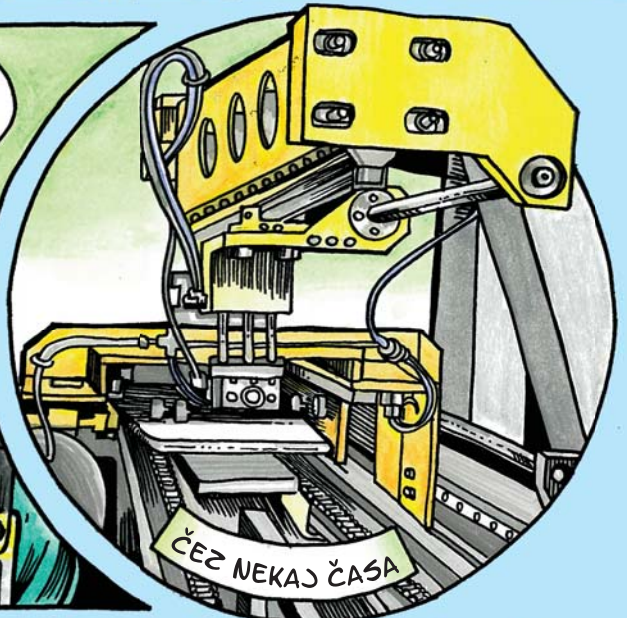

SUPER, DA SO POŠTAVILI TE Q TABLE, PROBLEM SMO REŠILI IN MOJE DELO JE SEDAJ LAŽJE

JA. VSAKA NOVITETA NA ZAČETKU ZAŽENE STRAH V KOSTI KO PA "ZALAUFU"

IN SO REZULTATI PRAVI, SMO VSI ZADOVOLJNI, TO ŠTEJE!



S POMOČJO Q TABEL ANALIZIRAMO IN DOLOČIMO TAKŠNE UKREPE, DA PREPREČIMO PONAVLJANJE NEŽELENIH NAPAK.