



# Mr. Bo novice

TBP TOVARNA BOVDENOV IN PLASTIKE D. D.

DECEMBER 2012  
LETNIK 3



- Kjer je volja, je pot
- O financah
- O razmerah na mednarodnih trgih
- Mr. Bo nagrajuje
- V družbi nekdanjih sodelavcev obeležili 50 let izdelave prvega bovdena v Lenartu
- O razmerah na mednarodnih trgih
- V družbi nekdanjih sodelavcev obeležili 50 let izdelave prvega bovdena v Lenartu



## KJER JE VOLJA, JE POT

Vsak dan si vsak po svoje prizadevamo biti najboljši. Vsak dan se borimo in korakamo novim zmagam naproti. Pravzaprav imamo vsi enake karte, a le od nas je odvisno, katero igro bomo igrali. Potrebujemo le veliko volje, časa in poguma, da igro dobro izpeljemo. Leto je naokoli in že veselo korakamo vsakemu novemu dnevu naproti. Na stene smo namestili nove koledarje. In prav tak koledar z našim sloganom leta »Kjer je volja, je pot!«, visi v mojem oddelku proizvodnega prostora. Vsak delovni dan mi pade pogled nanj. Misel oziroma stavek, ki si ga iz dneva v dan prebiram, mi postaja vedno bolj zanimiv. Velikokrat prav ta stavek uporabljam v svojem življenju, saj je zelo resničen in ima svoj pomen. Vsaka stvar je zasnovana na podlagi naše volje in interesa. Ko dobimo voljo za nek nov dosežek, nam je pot že položena pod noge. Le še od naše volje in truda je odvisno ali bomo vse speljali do cilja ali se bomo sploh podali na to pot. Ko smo usmerjeni na pravo pot, potem do cilja nimamo več daleč. A velikokrat lahko naštetimo na ovire, ki so vse prepogoste v našem življenju. Če smo močni in potrpežljivi, se tem oviram kaj hitro in z lahkoto izognemo. Jih premagujemo in tako smo spet bližje in bližje zadanemu cilju.



Tudi na delovnem mestu ima velik pomen, saj ko dobimo naročilo oziroma plan dela, si nekako naredimo raspored, česa se bomo lotili prej in česa kasneje. Z voljo, ki je v nas, se zadanih nalog lotimo dosti lažje in z večjim veseljem. Ko je delo dokončano in rezultat viden, smo vsi zadovoljni. Pomembno je najti zadovoljstvo v delu, ki ga opravljamo. Lepo je imeti ob sebi ciljno naravnane in pozitivne ljudi, saj to je pot, ki vodi k boljšemu načinu življenja ter spodbuja našo ustvarjalnost.

Ljiljana Urošević



## Mr. Bo: 0 financah

### Spoštovane sodelavke in sodelavci, za nami je leto polnih sprememb, ki smo se jim uspešno prilagajali.

Po predvidevanjih bomo poslovno leto zaključili z boljšimi rezultati kot v letu 2011.

Prihodki bodo višji za 2 % v primerjavi z letom 2011, plan pa žal ne bo dosežen in bo nižji za 3%.

Tudi bruto dobiček je v primerjavi z letom 2011 višji, toda vseeno nižji od planiranega.

Nedoseganje plana so povzročile spremembe v zadnjem kvartalu, saj so se prihodki znižali za 10% od planiranih.

Finančna situacija je dobra. V letu 2012 smo najeli dolgoročni kredit v višini 2.500.000,00 eur za financiranje investicije novega proizvodno-poslovnega objekta, ki smo ga junija tudi dokončali.

Tako smo se uprava, tajništvo, finance, računovodstvo, ter kadrovska preselili na eno skupno lokacijo. To nam sedaj omogoča hitrejšo reševanje težav, ter zaposlenim lažji dostop do teh služb.

Kljub temu, da je bila sprejeta nova zakonodaja na finančnem področju, ki bi naj izboljšala likvidnostno situacijo podjetij, se to ni zgodilo. Plačilna nedisciplina je še vedno velika, najemanje kreditov pa skoraj nemogoče, izvršnica pa še ni zaživela.

Z letom 2013, nas čaka veliko zakonskih sprememb. Spremenil se bo Zakon o delovnih razmerjih, Zakon o pokojninskem in invalidskem zavarovanju, Zakon o dohodnini, Zakon o DDV, Zakon o trošarinah, ... te

spremembe ne prinašajo pozitivnih sprememb ne za podjetje, kakor tudi ne za posameznika.

Plani za leto 2013 so smeli in zavedamo se, da so zastavljeni cilji dosegljivi, če bomo vsi sodelavci sodelovali pri doseganju le teh. Ustvarjanje dobrega delovnega ozračja, zavzetost in motiviranost je večinoma odvisno od vsakega posameznika, ki v podjetju deluje in preživi velik del svojega dneva. Angleški pesnik Milton, je izjavil: »Odgovornost za vse, kar storite ali opustite, se začne pri vas in se konča pri vas.«

Naj še omenim, da se naša dolgoletna sodelavka, Zdenka Čučko, ki nas je mesečno razveseljevala s plačo, poslavlja. Nadomestila jo bo nova sodelavka Milena Rajter.

Izkoriščam priložnost in se Zdenki Čučko, javno zahvaljujem za korektno dolgoletno delo, saj je kot strokovna oseba, vestno in odgovorno opravljala svoje delo. Predvsem je bila dobra sodelavka v krogu zaposlenih, v zasebnem življenju pa prijateljica, ki je bila vedno pozitivno naravnana.

Tudi Marija Strmšek, je po novem razporejanja v sektor FRS, in bo od 2. 1. 2013 dalje, svoje delo opravljala v pisarni obračuna plač.

V letu 2013 želim, da bi s skupnimi močmi uspešno sledili spremembam in da bi vsak prispeval svoj del k uresničitvi naših želja.

Tatjana Lorenčič  
Direktorica za finance in računovodstvo

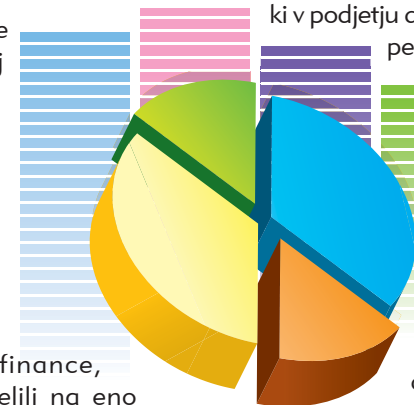

## Mr. Bo: O razmerah na mednarodnih trgih

### Doseženo v letu 2012, pričakovanja v 2013

Zdi se mi kot bi bilo včeraj, ko smo decembra leta 2011, našim ključnim kupcem potrjevali tudi do 20% višje kapacitete za leto 2012. Kako je kaj takšnega mogoče, smo se takrat spraševali. Dvom, ki se je porajal ob optimističnih napovedih, se je skoraj razblinil v januarju z zavidljivo prodajo. Tudi naslednji meseci niso nakazovali sprememb. In to vse do poletja, ko je postalo jasno, da so plani postavljeni preveč ambiciozno in brez realnih osnov.

Evropska avtomobilska industrija se je ponovno znašla v krizi, katera je tokrat udarila selektivno. Težavam na italijanskem, francoskem in španskem trgu ni videti konca, med tem, ko nemški proizvajalci vozil zaenkrat še ne beležijo večjih upadov proizvodnje. Razlog je seveda znan in tiči v pravilni strategiji globalne prisotnosti. Trgi, kot so kitajski in NAFTA pa tudi vedno bolj pomemben ruski, več kot odlično kompenzirajo padec prodaje v zahodni Evropi, kjer naj bi v letu 2013 pristali na prodajnih številkah leta 1993. Sanacija bo dolgotrajna. Šele v letu 2018, se pričakuje okrevanje zahodno Evropskega avtomobilskega trga, če prej z ukrepi ne bo posegla EU, kar bi glede na pomembnost avtomobilske industrije za gospodarstvo EU, skoraj lahko pričakovali.

#### Naš TBP zaradi svoje navezanosti, deli usodo nemške avtomobilske industrije.

Planiran celotni prihodek za 2012, ne bo dosežen, a daleč od tega, da bi bil slab. Zadržali in še celo okrepili smo položaj vodilnega evropskega proizvajalca bovden potegov, kar nam zagotavlja dolgoročno stabilnost. Tudi sodelovanje z novimi kupci kot so BMW in Daimler, se je v razvojni in pred serijski fazi pokazalo kot uspešno in bo v bližnji prihodnosti najverjetneje razširjeno še na nove projekte.

Navedeno nas lahko navdaja z zmernim optimizmom. Za leto 2013, se sicer predvideva upad realizacije za približno 10%, kot posledica dogajanja na trgu, a že v 2014, pričakujemo ponovni obrat navzgor. Obdobje, ki prihaja bo zagotovo težko, a ne neobvladljivo. Morda ga bomo celo znali razumeti kot priložnost in iz njega prišli še močnejši.

Ker ste vi tisti, ki v največji meri tvorite uspeh družbe, bi izkoristil priložnost in se vam na koncu zahvalil za vložen trud, prizadevno in odgovorno delo ter pripadnost družbi.

Peter Potočnik  
Direktor komerciale



## Mr. Bo: Nagrajuje

### NAGRADNI NATEČAJ – za najbolj izvirno pobarvano/poslikano ptičjo hišico

Zima nam v teh dneh že kaže svoje zobe. A ptički kljub vsemu še vedno veselo žvrgolijo. Pa veste zakaj? Invalidsko podjetje iz Logatca je izdelalo komplet sestavnih delov, ki jih bomo prejeli v božično-novoletnem paketu.

Naša naloga je, da krmilnico s pomočjo svojih otrok ali vnukov sestavimo. Idealna prilika, da preživimo nekaj časa z otroci brez mobilnega telefona ali Facebooka. Tu je za ustvarjalnost ogromno prostora. Stranice se lahko po svoje okrasijo, porišejo in pobarvajo ali pa opremijo s kakimi drugimi dodatki (s slamo, strešno lepenko, lubjem ...). Na koncu jo lahko še polakiramo.

**Vabljeni, da pošljete fotografijo poslikanih in nameščenih krmilnic na elektronski naslov: [info@tbp.si](mailto:info@tbp.si) ali jo oddate v škatlico v jedilnici do 3. 1. 2013.**

*Ne pozabite pripisati imena in priimka. Komisija bo izbrala tri najlepše ter ustvarjalnost in trud nagradila.*

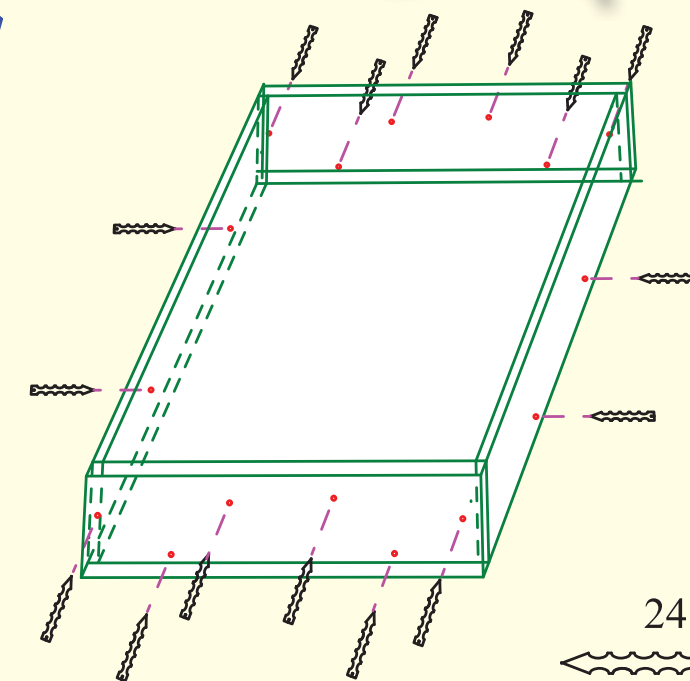
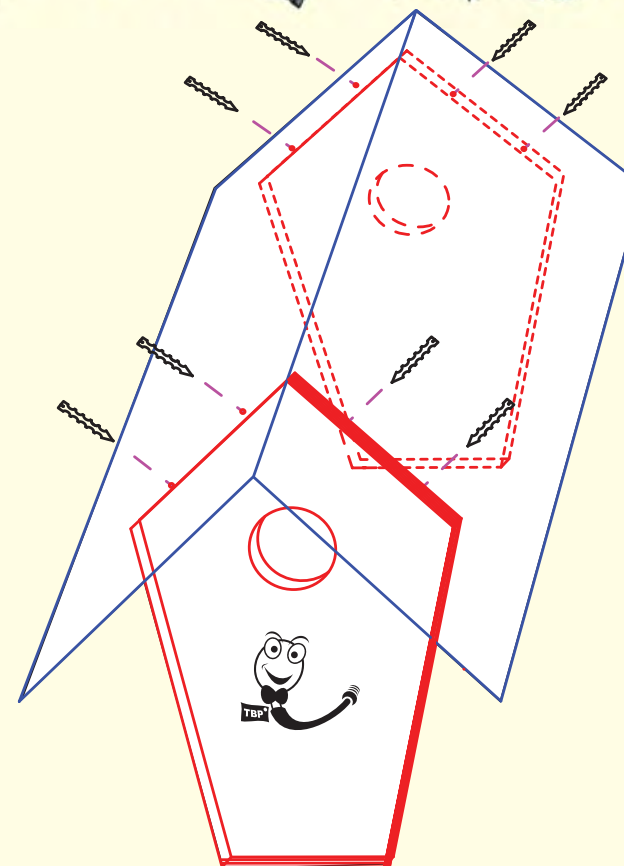

24 x

Upoštevajmo tudi navodila, ki nam jih priporočajo strokovnjaki za proučevanje ptic.

**Krmilnico postavimo** v bližino kritja, to je ob krošnji drevesa ali grma, približno 1,5 m nad tlemi, tako, da jih lahko opazujemo skozi okno, česar bodo otroci še posebej veseli. Še posebej pazimo, da krmilnico namestimo tako, da so ptice varne pred mačkami.

**Hraniti** začnemo že pozno v jeseni, še posebej pa, ko zapade snežna odeja in temperature padejo pod ledišče.

**Hranimo jih s hrano, ki jo ptice najdejo tudi v naravi.** Najlažje je kupiti že pripravljeno hrano, mešanico sončničnih semen, prosa, konoplje, ali pa že pripravljene pogače iz semen. Če hočemo privabiti bolj redke ptice, pa lahko nastavimo tudi bukov žir, bučna semena, rozine, ovsene kosmiče.

**Pred vsakim polnjenjem krmilnice s hrano, le to temeljito očistimo, zaradi možnega prenosa bolezni med pticami.**

Veliko užitek pri opazovanju!

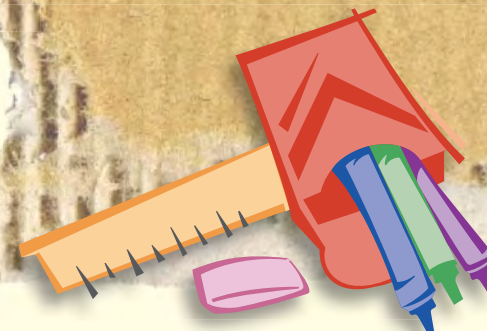
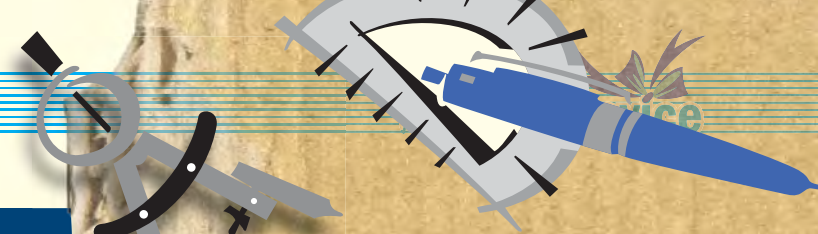

# Šaljive igre »MÜŽE« 2012 uspele

EKIPE	1	2	3	4	5	RAVNO	MESTA
1. MESTEK BO	10	4	20	2	8	44	2
2. VOLEKI	4	10	7	7	3	31	0
3. TR. PROJEKTI	4	3	4	7	3	21	0
4. VESELI MURCI	4	10	5	8	8	45	3
5. BOMBAK KOS	4	3	14	8	2	31	7
6. MACKASKEAR	4	3	14	4	7	32	7
7. KRALJEVA PEK. STROJN.	4	7	5	12	4	32	4
8. BERSI MURCI	9	10	8	10	3	40	1
9. M. BEZIMALI	5	3	6	6	10	30	1
10. MESTEK BO	7	6	5	10	2	30	5

Delovali smo v skladu z našim sloganom:  
»Kjer je volja, je pot!« in uspeli!

Vsi smo že nestrpnno pričakovali prvi september. Le zakaj? Ker so prav na to soboto bile razpisane že devete tradicionalne igre brez meja - MÜŽE 2012, ki jih organizira društvo mladih Vitomarci.

Dvomi o sodelovanju na igrah so se razblinili že takoj, ko smo se sestali pri Miri Lovrenčič in poskusili nekaj domačih proizvodov - seveda v tekoči obliki. Tako pripravljene s povečano dozo samozavesti, smo se odpravili na prizorišče iger, ki so letos potekale pri OŠ v Vitomarcih. Za nas je bil uspeh zagotovljen že s tem, ko smo vendarle postali »sklepčni«.

Ekipo Mr. Bo smo tokrat zastopali: Mira Lovrenčič, Marina Perko, Milenko Vadlja, Matjaž Pirš in moja malenkost Franci Skrbinšek. Borili smo se v petih disciplinah in zasedli neverjetno drugo mesto. Prav ste prebrali drugo in to od vrha navzdol. To je najboljša uvrstitev na vseh dosedanjih tekmovanjih ekipe iz TBP-ja. Rezultat je zavidanja vreden tudi zato, ker so igre potekale v zelo težkih razmerah, saj je deževalo kot za stavo. Letošnji uspeh ni naključje ali splet okoliščin, ampak odraz timskega dela, ki ga urimo in uporabljamo tudi pri našem delu v podjetju. Poglavito vlogo pa ste vsekakor odigrali tudi vi navijači - sodelavci, ki ste verjeli v nas in nas spodbujali. Hvala vam.

Pohvalo si zaslužijo tudi organizatorji, ki so ponovno dokazali, da jih nič ne more ustaviti.

V danih razmerah so pokazali usklajenost in delavnost ter igre izpeljali po najboljših močeh.

Franci Skrbinšek

## DOSEGANJA IN DOSEŽKI

### V TEHNIČNEM SEKTORJU V LETU 2012, PRIČAKOVANJA V 2013

Ob iztekajočem se letu 2012, analiziramo dosežene rezultate našega skupnega dela v tem letu in se počasi oziramo v leto 2013. Ponovna tehnična recesija v Evropski uniji ter že pregovorna recesija v Sloveniji, ki je naš vsakdanjik že od leta 2008, ne prinašata posebnega optimizma v prihajajočem letu 2013. Morda pa gledamo črnogledno na leto 2013 zaradi trinajstice?

Kljub vse večji materializaciji že tako potrošniško naravnane družbe, je materialna moč doma in po svetu pričela izrazito pešati. Še nikoli do sedaj odnosi med sodelavci niso bili tako pomembni in odločujoči za obstoj našega podjetja. Ja, našega podjetja in ne podjetja od onih, tistih in kdo ve od koga še. Podjetje ustvarjamo zaposleni, s svojim odnosom, delavnostjo in pripadnostjo. Pripadnost pa ne pozna ne lastništva, ne položaja v podjetju ali ne višine plače. Podjetje smo mi! Vsakdo izmed nas nosi del odgovornosti za boljši jutri. Izpolnjujmo naloge, ki so nam bile vsakodnevno zaupane v rokih, ki so nam bili postavljeni. Zagotovo si ne želimo, da nam bodo čez čas povedali GOTOFI STE!

Leto 2012 je bilo zlasti zaznamovano z dokončanjem izgradnje in pričetkom uporabe novega poslovno-proizvodnega objekta ter nadaljevanjem uvajanja avtomatizacije v proizvodni proces.

Obdobje v prvih dveh kvartalov leta 2012, je bilo v znamenju trenda naraščanja naročil, čemur je sledilo počasno upadanje naročil do konca leta. V času naraščanja naročil nismo sledili trendu dodatnega zaposlovanja, kot je to bilo v letu 2011, temveč smo potrebe po dodatnih resursih črpali iz prihranka zaposlenih zaradi uvedene avtomatizacije v letu 2011.

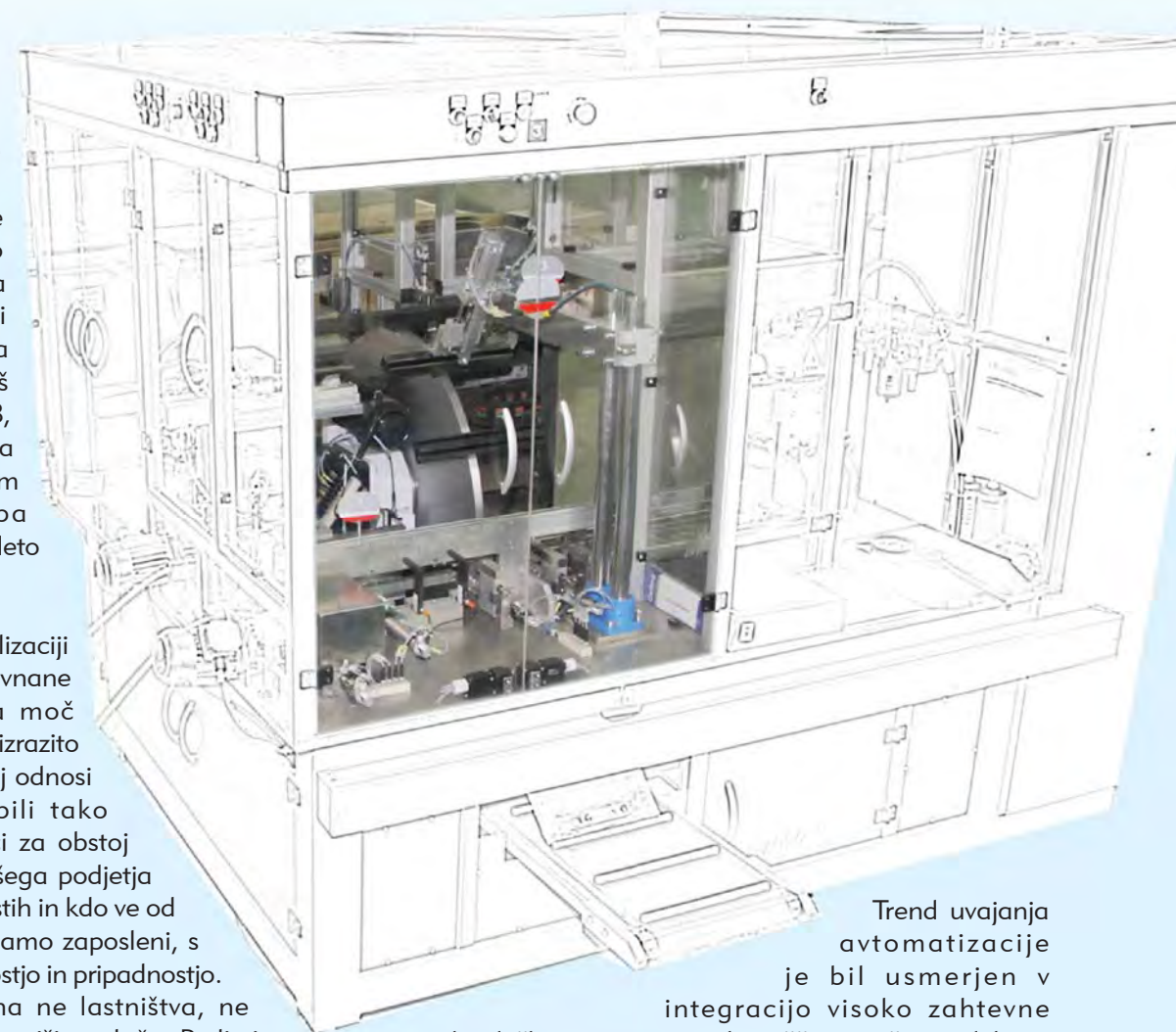

Trend uvajanja avtomatizacije je bil usmerjen v integracijo visoko zahtevne

tehnološko opreme za nadomeščanje ročnega dela pri posluževanju strojev ter uvajanju avtomatizirane montaže. Aktivnosti so bile usmerjene tudi v pripravo proizvodnih resursov za novo pridobljena kupca Daimler in BMW.

Pred nami je zelo zahtevno obdobje, ki ga bomo prebradili s povezovanjem, timskim delom in brez postavljanja ostrih mej. Vsak bo moral izpolniti svoj del nalog. Cilji bodo usmerjeni v nadaljevanje avtomatizacije proizvodnje ter uvajanje sprememb na področju pretoka materiala in organizacije delovnih mest.

Ob koncu leta 2012, se zahvaljujem vsem, ki ste s svojim delom, znanjem in samoodpovedovanjem pomagali ustvariti letošnje rezultate. Ustvarili smo rezultate, ki so plod naših zmožnosti, smelosti, znanja in pripadnosti podjetju. To pa ne pomeni, da je to vse kar zmoremo. Mi moremo, zmoremo in bomo zmogli! Konec leta 2012 je pričetek za leto 2013.

Danilo Rojko  
Tehnični direktor



# EV OBELEŽILI 50 LET IZDELAVE PRVEGA

## Melitini oživeli spomini

Ko sem prispela na slavnostno srečanje z nekdanjimi sodelavci, sem se počutila, kot bi se vrnila domov. S ponosom in navdušenjem sem si ogledala nove veličastne poslovno-proizvodne prostore, v katerih jaz sicer nisem delala, saj sem se že prej upokojila. Občutek domačnosti so mi vzbudili vsi moji nekdanji sodelavci. V prvi vrsti seveda najprej tisti, ki še vedno aktivno opravljajo svoje delo, prav tako pa je bilo prijetno pokramljati in obuditi spomine z že upokojenimi sodelavci.

Vsekakor moji spomini segajo v začetek daljnega leta 1962, ko sem se zaposlila kot finančni knjigovodja. Takrat se je v knjigovodstvu delalo po cele dneve, ni še bilo "kompjuterjev" in programov, vse smo delali "peš", na male računske strojčke, do pare natančno. Ja, takrat smo imeli še pare. Klemos je bil takrat majhno obrtno podjetje z eno delavnico, pisarniški delavci pa smo se selili od ene pisarne do druge, dokler nismo dobili svojih lastnih prostorov. To so bili lepi, a hkrati tudi zelo težki časi. Vsi pa smo takrat bili še mladi, zagnani, delavni.

Zelo dobro se spominjam, ko sta se zaposlila Hilda v računovodstvo in Bogdan v komercialo, oba dve leti za mano. S prihodom Seničarja, ki je bil kot direktor strog in pravičen, enak do vseh, pa se je začel Klemos širiti. Oblikovana sta bila dva Tozd-a, TJK in Klemos-Kuster, v slednjem sem postala glavni računovodja. Prihajale so nove sodelavke, saj je bilo dela vedno več. Vsaki sem z veseljem pomagala, da je čim prej obvladala svoje delo. Ja, lepo smo se razumeli v kolektivu ter si pomagali med seboj.

V bistvu je spominov toliko, da je težko vse strniti v eno pisanje. Zagotovo ne bom nikoli pozabila, da sem enkrat gostom pomotoma skuhalo slano kavo in da sem z avtobusom iz Maribora pripeljala denar za plače kar v mreži, ker takrat še ni bilo plastičnih vrečk. Na vrh sem dala kar solato, da se ne bi skozi njo videlo polnih kuvert. Tu sem spoznala tudi svojega moža Janeza, zdaj na žalost že pokojnega.

Veseli me, da je v TBP-ju ostal tak prisrčen, spoštljiv kolektivni duh, kot je bil na začetku, ko nas je bilo okoli 35 in danes, ko v podjetju dela preko 600 ljudi.

Še naprej želim moji "firmi" (v srcu bo vedno moja), naj se še naprej lepo razvija in daje kruh svojim zaposlenim.



Direktorjev nagovor



M. Klikič, A. Senčar, B. Šavli ponosno prerezali otvoritveni trak



Finančnice Marinka, Tatjana, Melita, Hilda



Ogled proizvodnih prostorov



Nekdanja direktorja nimata pripomb "čista desetka"



Vsi tisti nekdanji sodelavci, ki so se upokojili pred več kot dvajsetimi ali desetimi leti, so bili nad videnim (pogoji dela, prostorni proizvodnimi prostori) zelo prijetno presenečeni.

Opazili so in bili mnenja, da zaposleni v TBP-ju izžarevamo zadovoljstvo in ponos, da imamo delo in lepo tovarno. Želijo nam še naprej mnogo uspehov in da bi jih še kdaj povabili v goste.



Pogostitev in kratek kulturni program

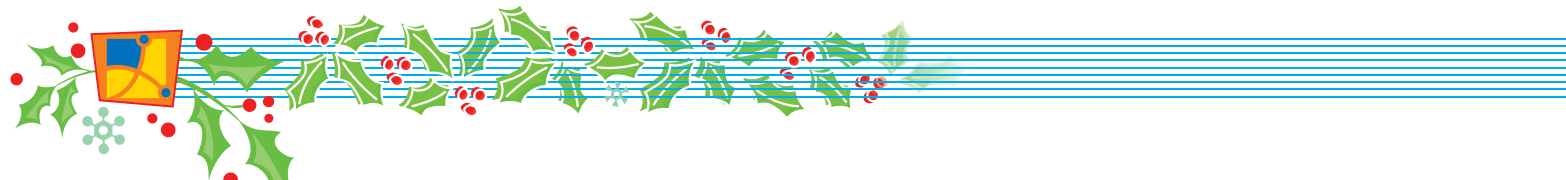

## Linija BROSE se predstavi

Na liniji BROSE nas je zaposlenih 60 delavcev, od tega v večini ženske, moške lahko preštejemo na prste ene roke. Delo je zelo raznoliko in razgibano. Večina del ima skupinsko normo, zato je nujno potrebno sodelovanje, kajti načeti odnosi so v škodo posamezniku in podjetju. Vsak od nas bi si ob nesoglasju moral dovoliti pomagati in vzpostaviti sistem sodelovanja.

Delo poteka večinoma v dveh izmenah, razen na avtomatih, kjer poteka v treh. Sistem izdelave izdelka (bovden potega) poteka približno v sledečem vrstnem redu:

- žico pripelje viličarist iz razreza žice (že narezano na določeno mero);
- na stiskalnicah za prvi stisk ji stisnemo ustrezen valjček;
- žica nadaljuje svojo pot do delovne mize -montaže.
- V skupini delajo običajno štiri delavke,
- ki na žico zmontirajo bovden, končnike in druge ustrezne dele, odvisno od pozicije, ki se montira;

- stisne se drugi stisk, ki pa je tokrat stisnjen na ustrezno mero;
- odščipne se konica žice, se prešteje in pregleda, ter poveže z vezalko;
- ustrezno oziroma naročeno število kosov se zloži v lesene palete, box palete, VDA-je ali škatle, odvisno za katerega kupca je izdelek;
- odprema se označi s kontrolnimi listi.

Nekatere pozicije so zahtevnejše, nekatere manj. Montira se enodelna, dvodelna in trodelna žica. Slednja je tudi najzahtevnejša. Norma je visoka, vendar se še najde minutka za smeh ali kakšno »lumparijo«. To je pač sestavni del življenja. Uspe se nam družiti tudi izven službe. Gremo na kak izlet, kavico. Ne dolgo nazaj smo bili celo na ličkanju koruze pri naši gostiteljici Miri. Letos oktobra se nam je upokojil naš dolgoletni delovodja Štandeker Jožef, zato se je našemu delovodju Roškar Bojanu, pridružil v pomoč Bogdan Čuček.

NATA

Linija prvi stisk

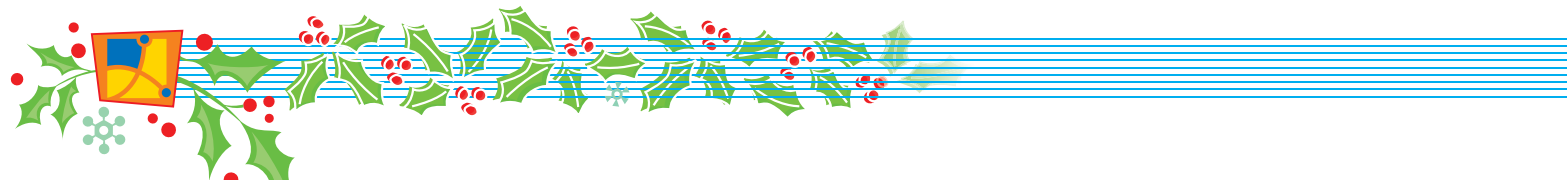

### BERNARDA NEUVIRT

Moje delo je delo z belo vrstico. Zato moram pri delu imeti vedno čiste roke. Vrstico dobim navito na kolutu. Najprej jo na stroju za razrez narežem na določeno mero. Nanjo zmontiram tri različne valjčke, ki jih stisnem s stiskalnico na različne mere. Vrstice pregledam, preštejem na ustrezno število, zvežem s trsno vezalko in jih odložim v kontrolno škatlo. Pot nadaljujejo do avtomata za kontrolo. Poleg mene to delo opravljata tudi Lidija in Mira.



### MATEJ LOVREC

Delam na avtomatu za montažo žičk in avtomatu za sestavo bovden potegov. Avtomat izdelek izdelava v celoti. Iz koluta si odreže žico, opravi prvi stisk, zmontira bovden, stisne končni stisk na mero in odreže. Jaz preverim A-mero bovden potega, pregledam in spakiram kose. Prednost avtomata je zagotovo to, da delo poteka na njem 24 ur na dan. Ob njem je samo en delavec. Delo poteka v treh izmenah. Na avtomatih še delata Jani in Danilo.



### MARJETKA OMAN

Moje delo poteka na avtomatu za kontrolo vrstice. Vrstica se nalaga na paletke, ki po vodilu drsijo na odrez koncev. Avtomat jih izmeri. Vrstice, ki po meritvi ustrezajo, se signirajo. Vsaka vrstica ima na valjčku potiskano njena mera. Izdelek se pregleda in embalira v »šuh škatle«. Uporablja se pri montaži navigacijske naprave v avtomobilu.



### ANITA DOBAJA

Na liniji Capro se izdeluje 11 pozicij. Največ naročil je za tri pozicije, ki se izdelujejo enkrat tedensko. Izdelek se prodaja v Anglijo.

Najprej si pripravimo polizdelke - to je montaža kovinskih temnih obročkov na prvi in drugi končnik, montaža gumijastega blažilca na sklop ročke (rumene ali črne), ki jo nato s pomočjo preše stisnemo na žico. Montaža kovinskih obročkov poteka ročno in s pomočjo naprave. Tudi stisk končnikov na bovden poteka s pomočjo preše. Na posameznih pozicijah je potrebna tudi montaža penaste cevi, nato žice, sledi še odrez, stisk kavlja in kontrola ter na koncu še vizuelna kontrola in embaliranje. Vsa dela so natančno opisana v tehnoloških postopkih za posamezen izdelek.

### Sojemalci

Na liniji poteka montaža kovinskih sojemalcev in novejša pozicija iz umetne mase (brizganih delov). Montaža zajema vstavljanje raznih klipov, gumijastih delčkov, lepljenja, vijačenja, kovičenja, namestitve kovinskih vzmeti, kontrole razmikov posameznih delov za pritrjevanje sojemalca, mazanje, končna vizuelna kontrola ter embaliranje. Prav tako je tudi montaža sojemalcev podrobno opisana v tehnoloških postopkih za posamezno pozicijo. Pozicija izdelana iz umetne mase se vgrajuje v avtomobile znamke BMW. Trenutno montaža poteka še ročno, v prihodnosti pa je načrtovana izdelava s pomočjo avtomata. Sojemalci se prodajajo v Nemčijo. Izdelujemo še različne nastavitvene vijake za bovden potega (pokrovi motorja, Brose ter Daimler).

NATA

## Dosezki razvoja in kakovosti v letu 2012, pričakovanja v 2013

Leto 2012, je bilo kronano z nominacijo TBP-ja za serijskega dobavitelja bovden potegov DAIMLER VS20 (Mercedes VITO/VIANO). S tem je še en »premium« avtomobilski proizvajalec potrdil, da spadamo med najboljše serijske dobavitelje avtomobilske industrije.

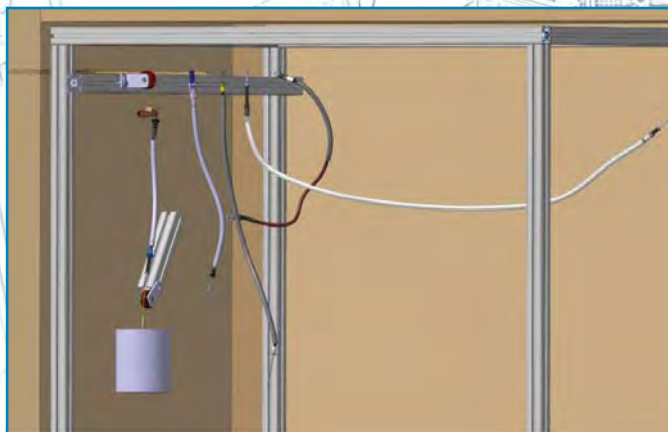

Bovden potegi drsnih vrat Daimler v preizkusni komori

- stalna prisotnost pri kupcih v vseh fazah razvoja;
- inoviranje serijskih izdelkov v smislu zniževanja materialnih in proizvodnih stroškov;
- izboljšati reševanje problemov z nenehno prisotnostjo pri kupcu, takojšnjim analiziranjem napake, pravočasnim korektivnim ukrepanjem, transparentnim reševanjem povzročenih stroškov zaradi reklamacije in učinkovitim preprečevanjem ponovitve napake/problema;
- povečati učinkovitost internega odkrivanja in reševanja problemov, znižati število reklamacij/motenj pri kupcu, odpraviti ponovitev istovrstnih napak na enakih/podobnih procesih.

Robert TIRŠ  
Direktor za kakovost in razvoj

Na področju razvoja in kakovosti, smo v iztekajočem se letu bili najbolj aktivni pri:

- nadaljevanju serijskega razvoja bovden potegov vrat za kupca DAIMLER;
- razvoju in uvedbi bovden potegov vrat BMW (odpiranje vrat z notranje/zunanje strani) v serijsko proizvodnjo;
- nakupu slane komore za preizkušanje korozijskih zaščit;
- nakupu nove večje klima komore za izvajanje preizkušanj;
- izvedbi zunanje presoja procesa VDA 6.3 s strani BROSE, kjer smo bili ocenjeni z oceno A.

Konec 2012 že zaznamuje bližajoča se kriza, ki bo svoj vrhunec dosegla v naslednjih letih in bo po predvidevanjih strokovnjakov, še težja kot kriza iz leta 2008.

Za premagovanje le te, bomo morali združiti moči vsi sodelavci, potrebno bo veliko znanja in inovativnosti pri razvoju izdelkov in procesov za nadaljevanje naše zgodbe o uspehu.

Zaradi novo pridobljenih kupcev in projektov v 2012, smo bili na področju razvoja novih izdelkov, ki bi dopolnili naš prvi produkt bovden poteg, premalo aktivni.

Naslednje leto mora biti zato prelomno, da dosežemo preboj z razvojem novega izdelka, ki bi dopolnil naš proizvodni program in povečal našo prisotnost na trgu.

Pričakovanja oziroma naloge v letu 2013:

- uvedba bovden potegov DAIMLER VS20 v serijsko proizvodnjo;
- dokončna uvedba bovden potegov vrat BMW v serijsko proizvodnjo;
- razvoj novih izdelkov, ki bodo dopolnili naš proizvodni program;
- razvoj in osvajanje izdelkov, podobnih že osvojenim izdelkom znanih in novih kupcev.

## Bil je lep dan

Čeprav na delovnem mestu skupaj preživimo dnevno najmanj osem ur, se zgodi, da ne najdemo trenutka za besedo s sodelavcem na preprosto vprašanje: »Kako si kaj, kako družina, hobiji, zdravje?« Vsak ima svoje zadolžitve in skrbi. To odtujenost je opazil tudi naš vodja kontrole kakovosti, Boris Rukav. Na dan je prišel z idejo, da bi se sodelavci iz QS-a srečali izven podjetja na preprostem klepetu in druženju. Tistim, ki so obveznosti to dopuščale, smo se torej v soboto, dne 10. 11. 2012, dobili na treningu odprte komunikacije ter krepitvi duševnega duha. Po navodilu organizacijskega odbora Borisa in Martine, smo se zbrali ob deveti uri pred hidroelektrarno Fala, kjer smo imeli organiziran ogled muzejskega dela dravskih elektrarn. Bili smo prepričani, da že poznamo tehnologijo in da bo to samo še en »vljudnostni« ogled. Že takoj po prvih izrečenih besedah muzejskega vodiča, Vojislava Vujanoviča, smo spoznali, da je dobro podkovan in da bo zelo zanimiv gostitelj. Impresional nas je s tehnologijo in znanjem, ki so ga uporabljali že pred več kot sto leti, da so izdelali elektrarno, ki še danes navdušuje obiskovalce. Kot zanimivost naj omenim, da za optimalno obratovanje hidroelektrarna potrebuje 505 m<sup>3</sup>/s pretoka reke Drave. Ob nedavnih poplavlach pa je le ta bil izmerjen preko 3100 m<sup>3</sup>/s, kar je več kot šestkrat prekoračena vrednost optimalnega

obratovanja. Posledice divjanja reke smo si tako ogledali v živo, saj so ravnokar aktivno odpravljali posledice. Po uri in pol, ki je minila kot bi trenil, smo samo še sledili navodilom Martine, ki je uredila drugi del našega druženja. Pot nas je vodila proti Urbanu. Po nekaj prevoženih kilometrih, smo jeklene konjičke pustili na parkirišču ob cesti in se naprej odpravili peš. Urban je zelo priljubljena pohodniška pot za Mariborčane, podobno kot Šmarna gora za Ljubljančane. Seveda je bil vzpon zanimiv, saj smo ob tem, da smo vedno težje dihali, spoznavali tudi različne specifične tega kraja. Tik pod Urbanom je Gorazd odkril novo živalsko vrsto, ki je do danes še niso odkrili nikjer. Poimenoval jo je kar »Pohorski gams«. Še dobro, da smo prisopihali do cerkvice Sv. Urbana, saj bi v nasprotnem primeru pričeli še z odkrivanjem kakšnih plezalcev. Od tukaj pa se nam je odprl čudovit pogled na Maribor, Pohorje, Dravsko dolino, na dolino Pernice in Pesnice, vse do Lenarta. Tukaj človek res lahko najde svoj mir in si napolni baterije. Da je bera bila polna, so nas na izletniški kmetiji Janč pričakale še domače dobrote, ki so nam povrnilo moči in narisale smeh na obraz. Med prijetnim klepetom je čas hitro minil in misli so se nam že začele vračati v dolino, od koder smo prišli. Tako prijetno je minilo naše druženje, kjer smo pozabili na službo in vsakodnevne skrbi. Zagotovo bomo ta privilegij še nadgrajevali.

Franci Skrbinšek



## Mr. Bo: O kulturi sobivanja

### NAMIGI ZA USPEŠEN DAN

Prav toliko truda je potrebnega, da imamo dober dan, kot da se že navsezgodaj odločimo za turobnega. Odločitev pa je seveda samo naša!

Vsak izmed nas si najbrž zelo želi, da bi bil vsak dan najboljši v tednu, tudi delovni.

Kaj lahko naredimo sami, da nam to uspe.

Imejmo v glavi vedno »zalogo« pozitivnih misli, ki nam bodo v pomoč, če dan ne bo potekal tako, kot smo si želeli. Zalogo redno dopolnjujemo in obnavljajmo.

Vsi se znamo pritoževati, da imamo preveč dela, premalo pa ukrenemo v zvezi s tem. Lotimo se najprej najpomembnejših nalog in opravil, nato pa še preostalih, tako bomo naredili več in bomo bolj uspešni.

V svoje delo vpletimo življenjske cilje. Ne glede na to kakršna koli je že naša notranja motivacija, gonilo, vsak dan se opomnimo, da jih imamo priložnost izpolniti, če ne pa vsaj dopolniti.

Povejmo naglas, da se počutimo odlično. Vedno, ko nas kdo vpraša po razpoloženju, bodimo pozitivni in navdušeni ter mu odgovorimo: Odlično, fantastično ... ali recimo »Čudovit dan je danes«.

Pametno izrabimo čas na poti v službo. Ponuja se nam idealna priložnost, da se pripravimo na nov delovni dan. Poslušajmo glasbo, ki nas navdihuje, ali pa bodimo sam svoj DJ.

Izogibajmo se črnogledih ljudi. V delovnem okolju se sicer ni mogoče izogniti vsem »negativcem«, si pa lahko medtem najdemo bolj pametno delo, ko nam razlagajo o stvareh, ki jih nočejo ali ne morejo spremeniti.

»Odklopimo« se od dela in se sprostimo. Po končanem delovniku napolnimo preostanek dneva z aktivnostmi, ki nas osrečujejo in sprostijo. Ne dovolimo, da nam kakršne koli zamere, izsesajo veselje in pozitivno naravnost do novih izzivov, ki nas čakajo.

Prikličimo si nasmeh na obraz. (Sedaj se najbrž že vsi smehljate). Če ne, storite to, saj raziskave kažejo, da tudi najbolj prisiljen nasmeh zmanjšuje stres in nas naredi srečnejše.

Končajmo dan s hvaležnostjo. Zagotovo bomo bolje spali in se zbudili pripravljene na nov dan, ki bo morda še bolj čudovit kot včerajšnji.

Ne iščimo izgovorov, da smo preveč izčrpani in nimamo energije za nov pristop. Nobeden od navedenih namigov ne zahteva več časa in energije, ki jo – sicer – prevečkrat vlagamo v svoje nezadovoljstvo.

Lažje je, kot si mislimo! Izbirajmo vedno in povsod pozitiven odnos do vsakršnega dela, soljudi ter življenja nasploh, saj bomo tako učinkoviteje izpolnili več obveznosti.

Alenka Družovec

## Mr. Bo: Družabna kronika

### GARDALAND

Zadnji avgustovski vikend, smo se sodelavke: Simona, Klavdija, Rozika, Renata, Cvetka, Milena, Anica in Martina z avtobusom odpravile za nas na dokaj adrenalinsko dogodivščino. Doživele smo vse vragolije dnevno-nočnega obiska v parku Gardaland. Druženje je bilo čudovito, zato se zagotovo odpravimo še kdaj. Želimo ohraniti delček mladosti in otroka v sebi.



### OGLED RAZSTAVE RAZKRITA TELESA

V poletnem času je potekala v Ljubljani na Gospodarskem razstavišču razstava razkritih človeških teles. Nekateri sodelavci iz TBP-ja smo izkoristili bližino le te in si jo ogledali. Bila je zelo zanimiva in poučna. Na ogled je bilo šestnajst balzamiranih človeških teles. V devetih galerijah je bilo predstavljeno okostje, mišičevje, dihalni sistem, sečila, prebavila, rodila, ožilje ter endokrini sistem. Del razstave je bil namenjen tudi prikazu posledic, ki jih utrpi telo zaradi posledic bolezni ali slabih razvad. Vsi osebki so bili Kitajci, ki so svojo telo donirali v raziskovalne namene.



### Bile smo na potepu



Foto utrinek iz poziranja v muzeju voščenih lutk Madame Tussauds na Dunaju.



## Mr. Bo: Voščili smo - vse najboljše!

Tudi tokrat nam je uspelo v foto utrinek ujeti nekaj naših sodelavcev in sodelavk, ki so slavili življenjski jubilej. Praznovanje se je po stari navadi izvedlo v času malice, kjer so jubilate presenetili sodelavci. V veliki večini so to jubilate iz linije 5N0, kjer je takšna oblika obdarovanja postala že običaj. So pa se potrudile tudi punce na liniji Valeo, ki so praznovanje izvedle najbolj odmevno.

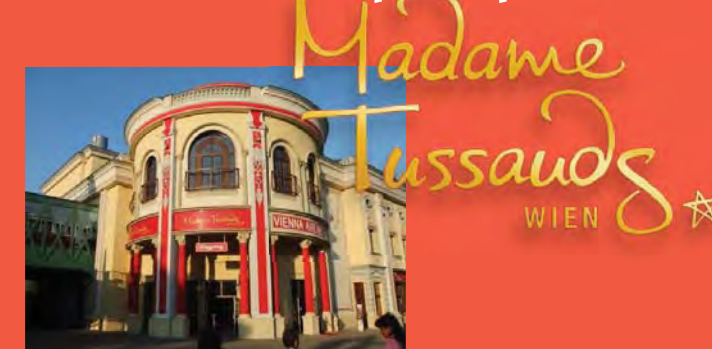
V počitniških dneh je praznoval **Slavko Rojko** okroglih 60 let. Sodelavke in sodelavci so mu izdali novo registrsko tablico, ki dokazuje njegovo vitalnost in sposobnost za delo.

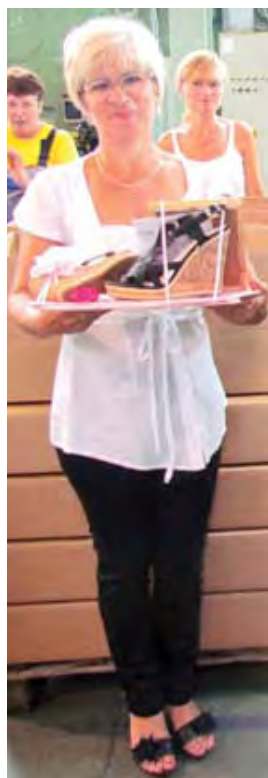

Da letos Abraham ni imel časa za dopust, dokazuje tudi **Alenka Kozar**. Čeprav se je letos njena linija Valeo preselila na novo lokacijo, mu vseeno ni ušla. Da je ni bilo težko najti, so poskrbele njene sodelavke, ki so že s parkirnega mesta označile kašipot. S pomočjo lutke pa so ji dokazale, da ima res srečo, da dela v TBP-ju, saj bi v nasprotnem primeru zagotovo ne izgledala tako dobro, kot ji to uspeva sedaj.



Franci Skrbinšek

Med Abrahamke je stopila tudi **Serčič Milena**. Običajno se rast ustavi po dvajsetem letu, ampak sodeč po videnem, bo Milena pri 50-tih, ponovno zrastle za dobrih »nekaj« centimetrov. Sodelavci so bili zelo izvirni pri izboru darila, ni kaj!



## Nasmejmo se

Mož vstopi v kopalnico, ker želi oprati majico v pralnem stroju. Gleda v gumbe, a po dveh minutah razmišljanja nima pojma kako.

Mož: "Kateri program je potrebno vklopiti za pranje majice?"

Žena: "Ali je majica bombažna ali sintetična?"

Mož: "Ne vem!"

Žena: "Kaj piše na majici?!"

Mož: "TBP je zakon!"



Zadnja, ki je praznovala na liniji 5N0 (že tretja v tej številki) pa je **Simona Brglez**. Tudi njo so sodelavci presenetili z letom primernim darilom. (Komentar ni potreben).

Franci Skrbinšek



Renata Čuček pa je ujela, ko so sodelavci iz linije ročna zavora, prijetno presenetili tudi **Danico Lebreht** za njen praznik.



## Mr. Bo. HUMANITARNI KOTICEK

### ZAMAŠKI ZA NIKO

Trenutno v TBP-ju z zbiranjem zamaškov pomagamo triletnemu Niku iz Maribora. Nik ne vidi, ne govori, ne hodi, ne sliši, je otrok s cerebralno paralizo. S sredstvi, ki se bodo zbrala, bosta njegova starša unovčila za zdravila in pripomočke, ki bodo Niku pomagali lajšati življenje. V imenu njegove družine iskrena hvala za vsak zamašek, ki ga odložite v škatlo.

Renata z Nikom





# Mr. Bo: Športnik

## Red Bull 400

Sredi avgusta me Mitja sprašuje: »A greva na Red Bull 400 v Planico?« Zakaj pa ne, mu ves navdušen, odgovorim. In 22. septembra sva se že znašla med tekmovalci najtežjega 400 metrskega teka na svetu – poimenovan Red Bull 400.

Skupaj nas je bilo 146 tekačev in 18 tekačic iz 9 držav. Tek dolžine 400 metrov z višinsko razliko 195 metrov, se je odvijal na naši planiški velikanki.

Start teka je bil pri doskočišču, cilj pa na vrhu skakalnice. To ni bil navaden gorski tek, temu bi lahko prej rekli plazenje po vseh štirih. Od starta in do same skakalnice, je na travnato površino za lažji oprijem bila položena plastična mreža, na vsakih par metrov so bili prečno namaščeni še hlodi, proti koncu pa kovinska mreža. Na sami skakalnici pa so za lažji oprijem bile pritrjene lesene letve. Tu pa je bil še tudi gorski reševalec na vrvi, ki je v primeru, če bi omagal, pomagal varno prispeti do cilja.

Zmagovalec je bil iz Turčije, Arslan Ahmed, ki je potreboval dobrih 5 minut, pri ženskah pa Avstrijka, Teresa Stadlober, ki je tekla 6,5 minute. Nekateri smo potrebovali nekaj več časa, da smo prispeli na vrh velikanke – cilj.

Na koncu smo vsi ugotovili, da vsak, ki je priteknel (priplezal) na cilj, je bil zmagovalec, saj si je v prvi vrsti bilo potrebno upati, nato pa vzdržati in se živeti v strmino.

Branko Gajzler



## Kolesarski maraton naše maskote Mr. Bo-ja

V mesecu septembru je potekal maraton Mr. Bo 2012, ki ga je več kot uspešno organiziral kolesarski klub TBP Lenart.

Na startu se je zbralo kar 200 kolesarjev in kolesark. Izbirali so lahko med dvema trasama. Krajša je merila 23 km, daljša pa 38 kilometrov. V letošnjem letu so med drugim podelili tudi pokal za najštevilčnejšo družino. Za njega se je potegovalo 17 družin.



Foto kamera sicer ni ujela v objektiv vseh sodelavcev iz TBP-ja, ki so tudi kolesarili. Je pa Branka, Mitjo in Tatjano. Nasmeh pove vse. Bilo je super.



Direktor Stanislav Loncner in predsednik kolesarskega kluba Andrej Lipič, sta izkoristilo lep sončen dan in prekolesarila okolico Lenarta ter podelila priznanja in pokale najboljšim.

# RAZMIGAJTE MOŽGANČKE - NAGRADNA KRIŽANKA



	POSILADEK (STE ZA SLADICO?)	NEMŠKA ZNAMKA AVTOMOBILOV	OSNOVA ZA PEKO KRUHA	MESTO NA NIZOZEM. ZNANO PO SIRU	DESNI PRITOK REKE PAD V ITALIJI
NAJVIŠJI DOSEŽEK, DOMET					
ANTIČNA PESEM					
INVAZIJA					

SREČNO 2013	SL. HOKEJISTA (MARCEL IN DAVID)	VITEZOV SPREMLJEVALEC	NEM. IGR. (KARIN), NEM. NOGOMETAS		LEPA EGIPTOVSKA KURTIZANA	AVTOM. DIRKALISČE V ITALIJI	SLOV. KIPAR (FRANCE)	ZNAMKA ČESKIH AVTOMOBILOV	
NAŠ DIR. ZA KAKOVOST IN RAZVOJ									
DRAG KAMEN SINJIH BARV					MALAJSKA BOLEZEN PEV. ZBOR V CERKVI				
SLED OD DRSANJA				MESTO NA JAPONSLEM					
UNIČEVALEC KRZNA				TRAVNIŠKA RASTLINA X					
SARAJEV. FILMSKI REŽISER KENOVIČ					DOLGORIPA PAPIGA				
SODNI TERMIN					KITARIST SKUPINE GUNS N'ROSES	NAŠ TEHNIČNI DIREKTOR (DANILO)	MESTO NA IRSKEM	FR. ZNAMKA KLAVIRJEV	NEMŠKA SMUČARSKA HOFRIESCH

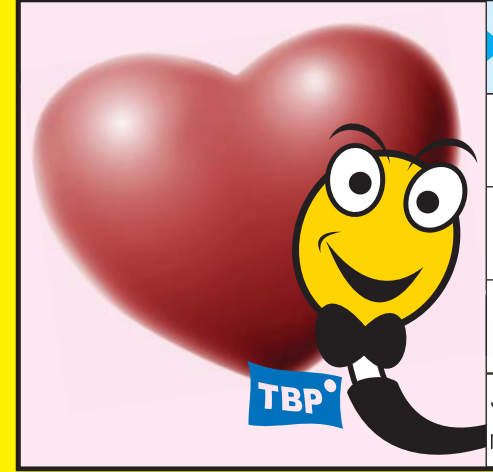

	NAJ-DALJŠA REKA V FRANCIJI							
	VRSTA MEŠANE SOLATE							
	NORV. SMUČAR. TEKAČICA (BENTE)							
	JAPONSKA ZNAMKA MOTORJEV							

Mini slovar:  
**Epoda**, antična pesem;  
**Tais**, Egipčanska kurtizana;  
**Ademir Kenović**, Sarajevski filmski režiser;  
**Bente Skari**, Norveška smučarska tekačica; ...

Pa še povabilo k sodelovanju

Uredniški odbor z veseljem vabi vse sodelavce k sodelovanju, pomagajte snovati »Mr. Bo novice« z aktualnimi, zanimivimi, atraktivnimi, ... temami.



## Razmigajte možgančke

Geslo križanke, ki ga dobite na označenih poljih, napišite na kupon, dopolnite ime in priimek, ga izrežite ter vrzite v zato pripravljeno škatlo v jedilnici. Rok za oddajo je 28. 2. 2013. Izžrebali bomo tri nagrajence, ki bodo imeli vpisano pravilno geslo in podelili tri nagrade: glavno nagrado v vrednosti 100 EUR in 2 tolažilni praktični nagradi.  
 Denarno nagrado za pravilno rešeno geslo križanke »Iz uspehov rastejo novi uspehi« iz osme številke Mr. Bo novic, prejme: Jerica Kosar, praktični nagradi pa prejmeta: Marjeta Lešnik in Matjaž Fras. Čestitamo.

## KUPON

ime in priimek

.....

geslo

.....

# ŽELJE V 2013

Da bi leto izgledalo tako kot trojka v košarki

